

DE

Montage und Bedienungsanleitung Art.Nr. 11245I, Grillwagen Angular.

Bevor Sie dieses Gerät verwenden, lesen Sie bitte diese Installations- und Bedienungsanleitung sorgfältig durch. Bitte stellen Sie sicher, dass dieses Grillgerät gemäß der Montageanleitung montiert und verwendet wurde. Bei bestimmungsgemäßer Verwendung sind Fehlfunktionen ausgeschlossen.

PL

Instrukcja montażu i obsługi Art. Nr: 11245I, grill wózek „Angular“.

Przed uruchomieniem grilla ACTIVA należy dokładnie przeczytać tę instrukcję obsługi. Szybko wtedy można stwierdzić, że montaż i obsługa grilla są bardzo łatwe.

CZ

Návod k montáži a obsluze, číslo: 11245I, grilovací vozík Angular

Před uporabo te naprave preberite te namestitve in novadila.

Prepričajte se, da je ta žar oprema v skladu z navodili za montažo zgrajena in začne obratovati.

Okvare so izključeni če se uporablja pravilno.

SVK

Návod na montáž a obsluhu, číslo výrobku: 11245I, grilovací vozík Angular.

Pred použitím tohto zariadenia si pozorne tieto montážne a prevádzkové pokyny. Uisite sa že

tento gril podľa pokyny zhromaždenia je postavené a uvedené do prevádzky. poruchy sú vylúčené

ak sa používa správne.

SVN

Navodila za montažo in uporabo, kataloška številka: 11245I, voziček za žar Angular

Pred uporabo te naprave natančno preberite ta navodila za namestitev in uporabo. Prepričajte se,

da je žar sestavljen in uporabljen v skladu z navodili za montažo. Pri pravilni uporabi so napake izključene.

HU

Telepítés üzemeltetési utasítások Termékkód nr. 11245I Grill kosár Angular.

használat előtt ez az eszköz, olvassa el figyelmesen a szerelési és használati utasítást. Győződjön meg arról, hogy a barbecue berendezések szerelési utasításoknak megfelelően épült és üzembe.

Üzemzavarok ki vannak zárva ha megfelelő módon használják.

HR

Upute za montažu i rad Art.-Nr.: 11245I Gril kolica Angular.

Prije uporabe ACTIVA roštilja pažljivo pročitajte ove upute za rad. Brzo ćete primijetiti da je

sastavljanje i rukovanje roštiljem vrlo jednostavno.







SR

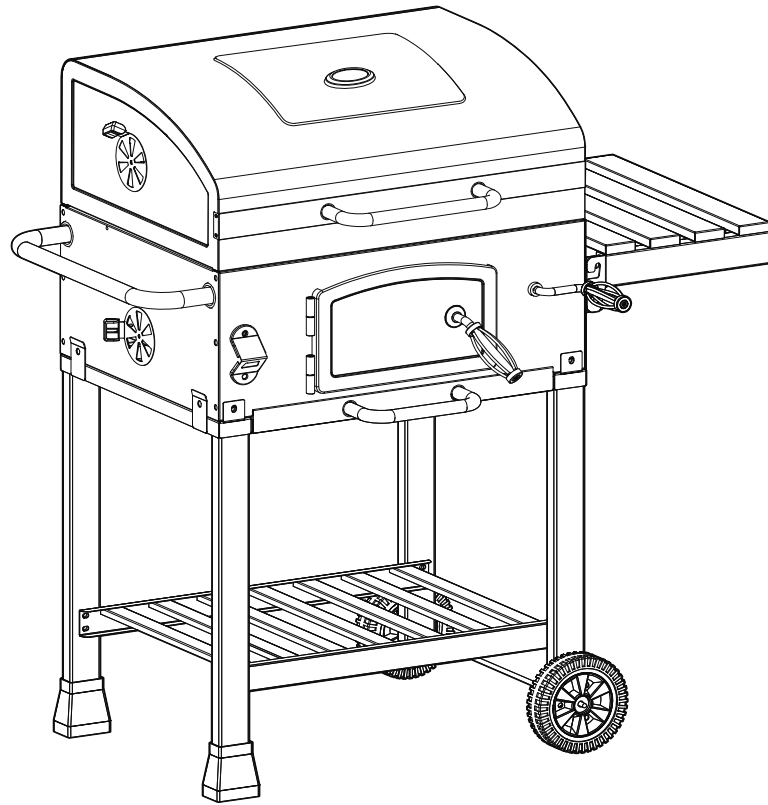

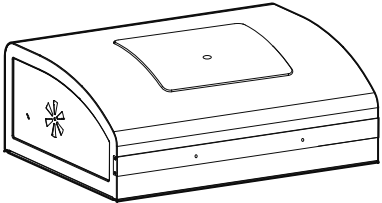

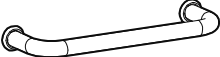
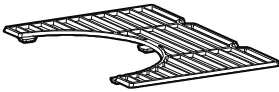
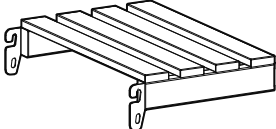

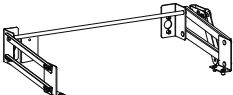
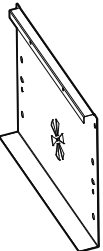
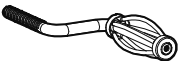
Uputstvo za montažu i upotrebu Art.-Br.: 11245I Roštilj kolica, Angular.

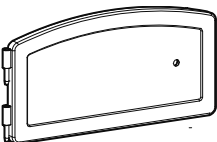
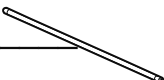
Pre pokretanja roštilja ACTIVA dobro pročitati uputstvo za upotrebu. Brzo ćete videti da je

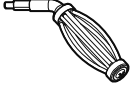
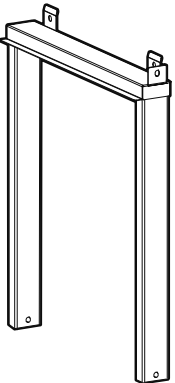
montaža i upotreba roštilja jako jednostavna.

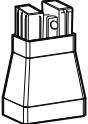
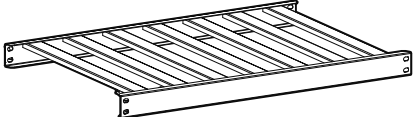
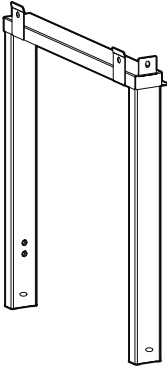

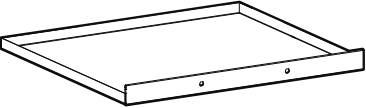
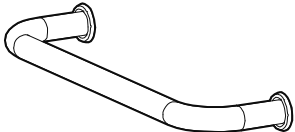
- 1. x1 
- 2. x1 
- 3. x4 
- 4. x2 
- 5. x1 
- 6. x2 
- 7. x1 
- 8. x1 
- 9. x1 
- 10. x1 
- 11. x1 
- 12. x1 
- 13. x1 
- 14. x1 
- 15. x1 

- 16. x1 
- 17. x1 
- 18. x1 
- 19. x2 
- 20. x2 
- 21. x1 
- 22. x1 
- 23. x1 
- 24. x1 
- 25. x1 
- 26. x1 

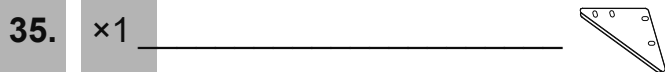
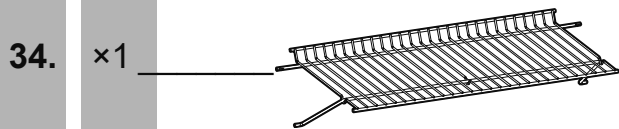
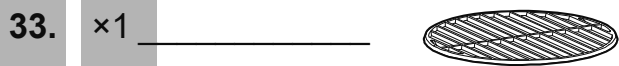
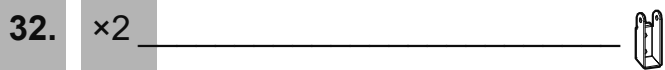
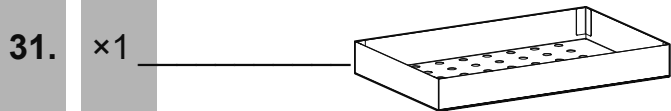
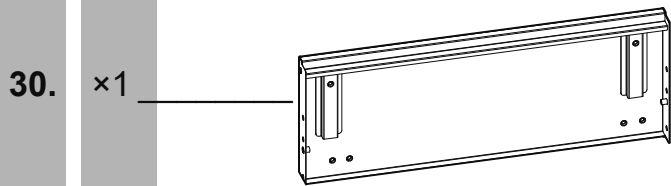
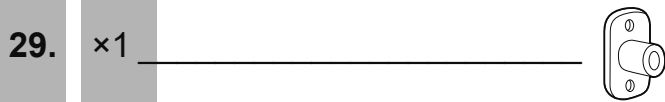
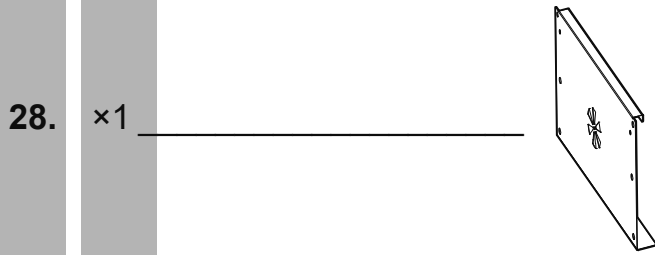
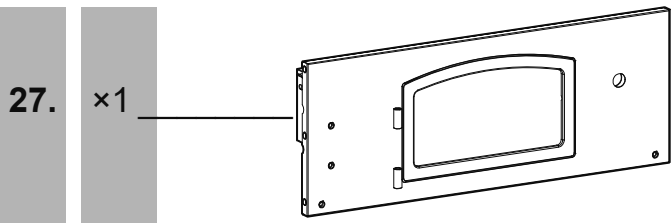

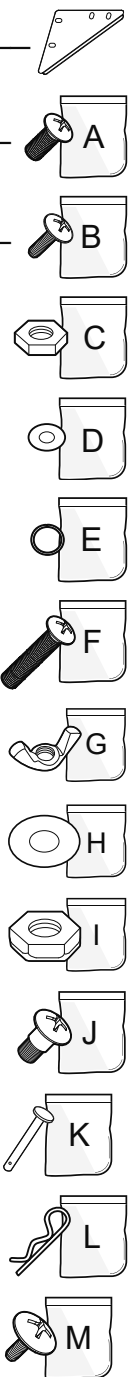
36. ×1
- A. ×52
- B. ×4
- C. ×4
- D. ×4
- E. ×4
- F. ×8
- G. ×1
- H. ×1
- I. ×2
- J. ×4
- K. ×2
- L. ×2
- M. ×1
- 

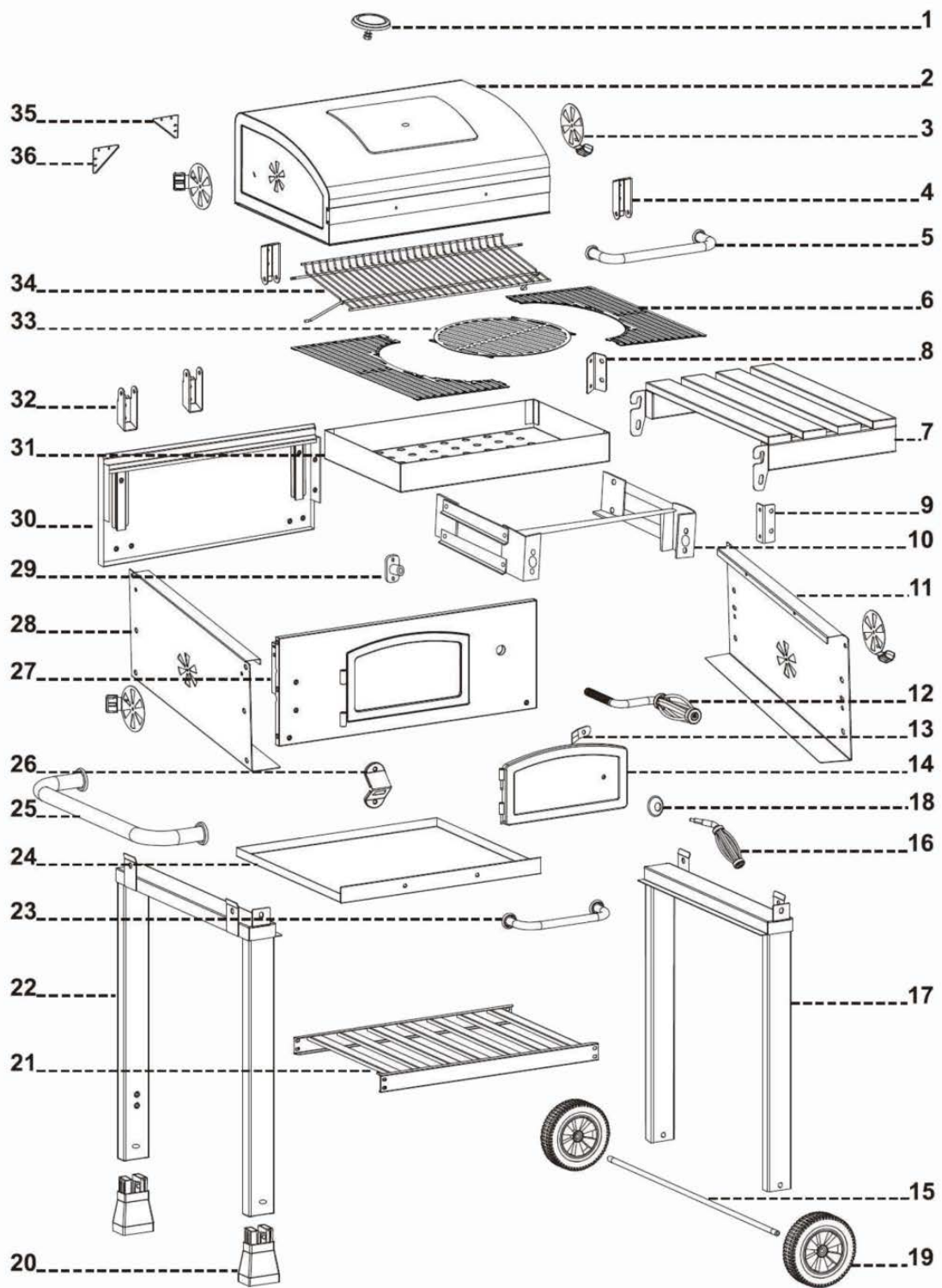

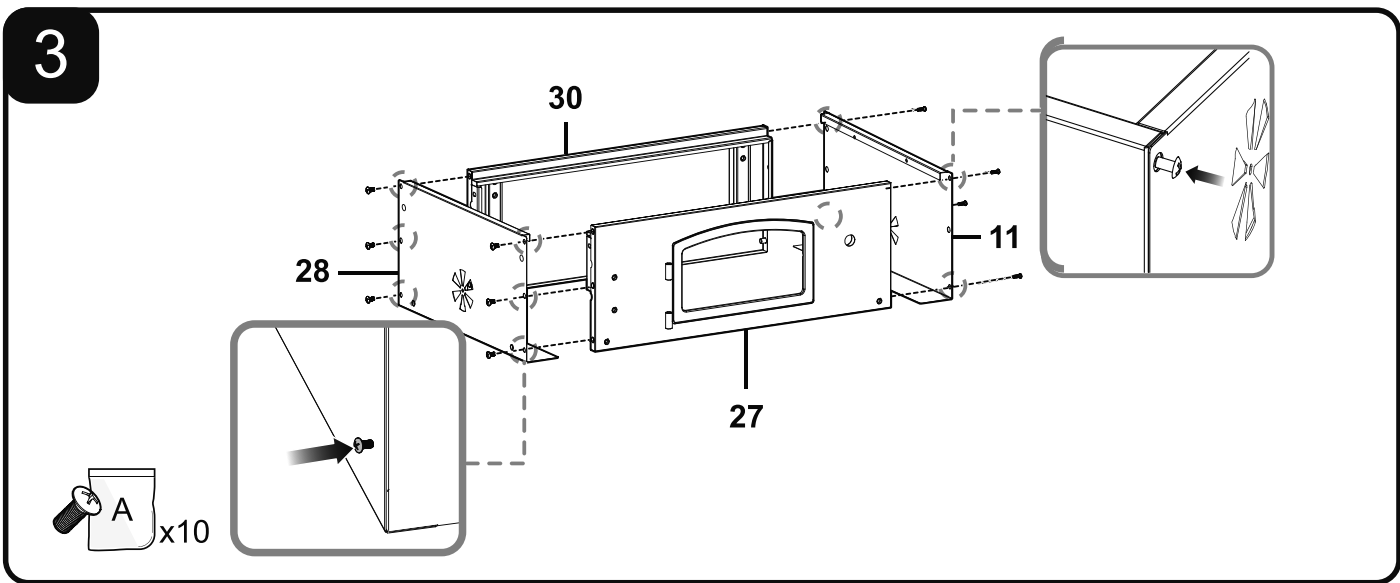
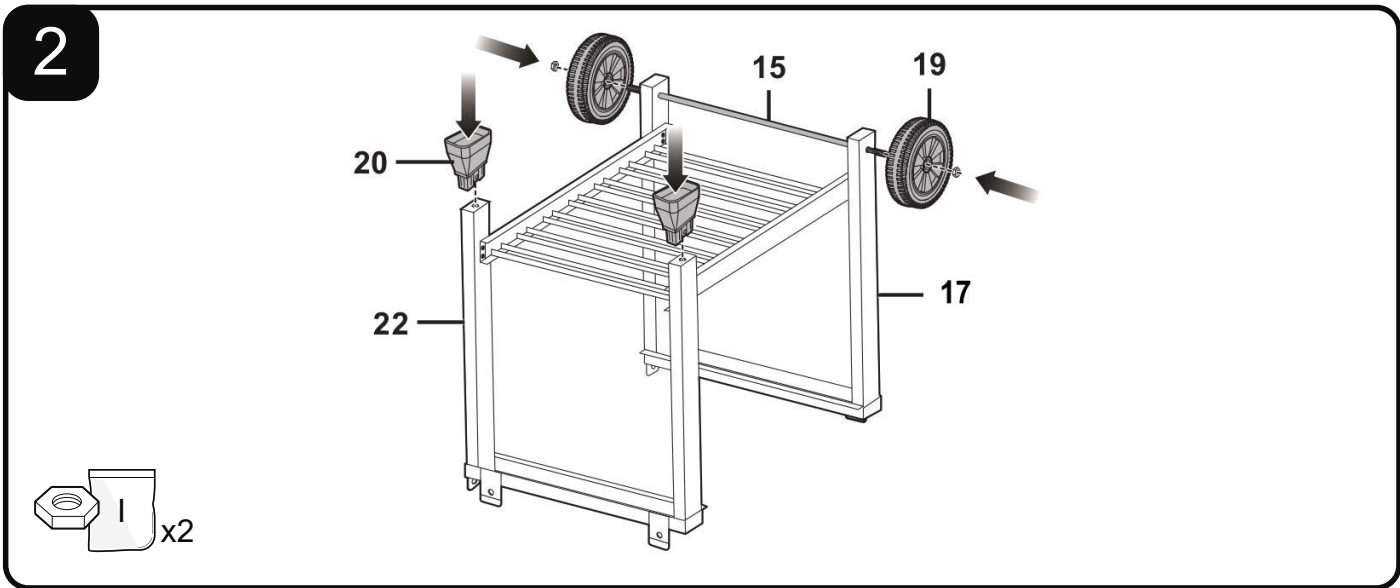
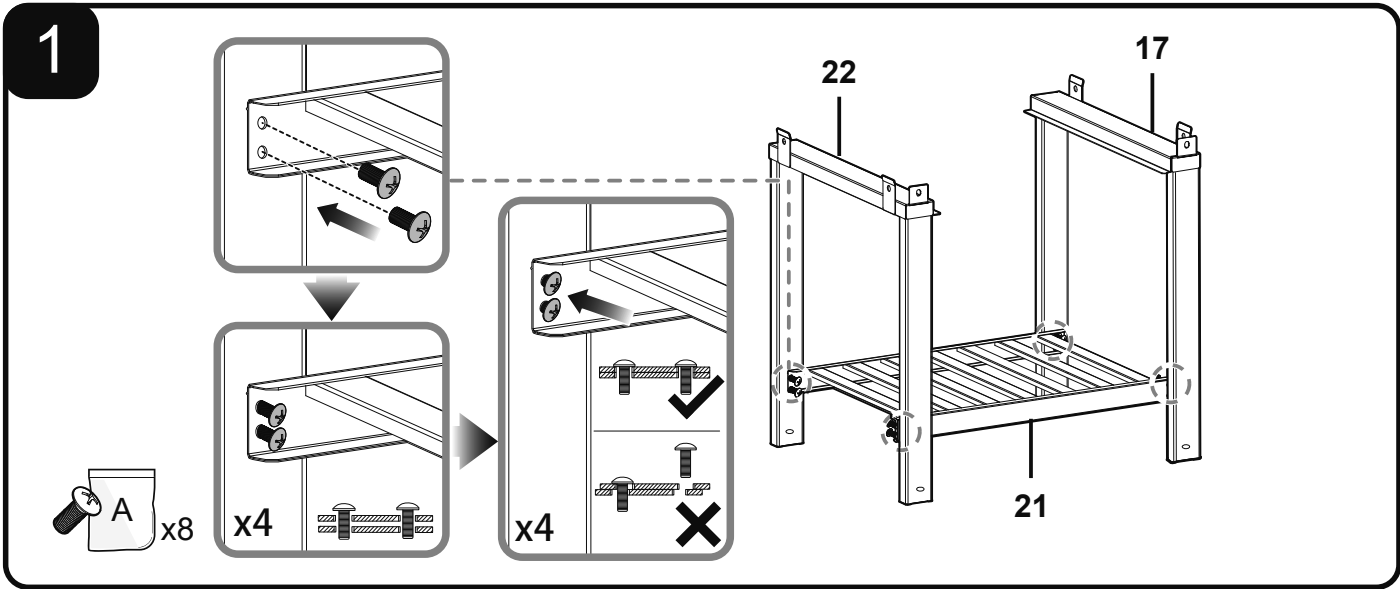

4

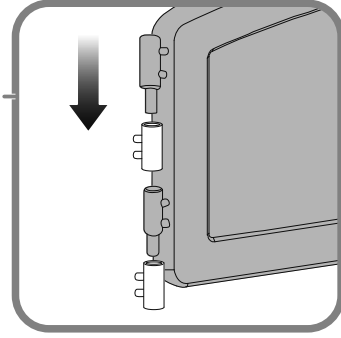
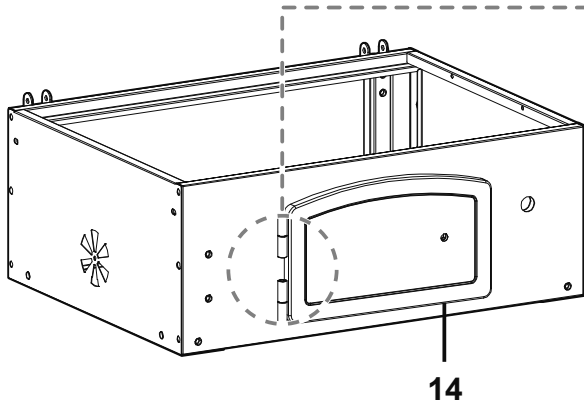

5

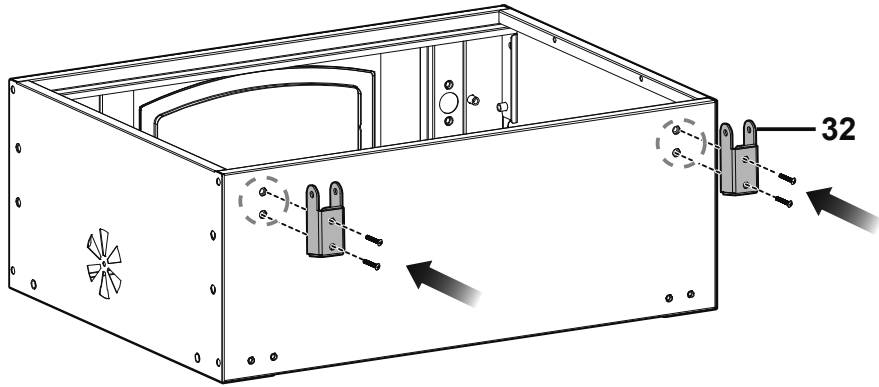

6

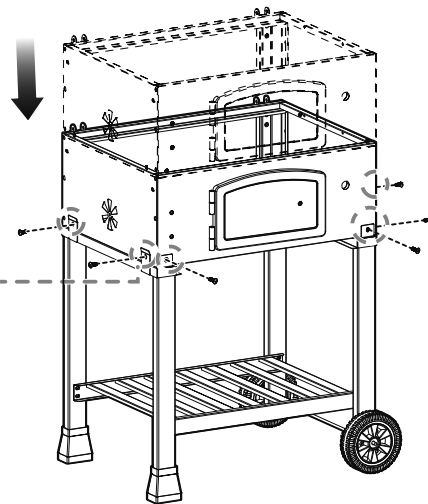
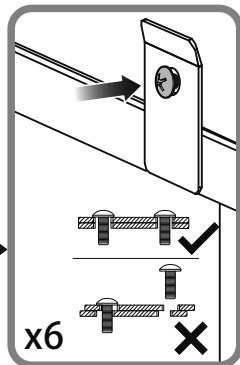
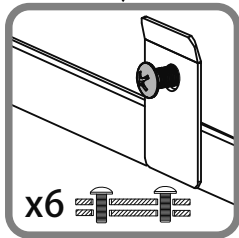
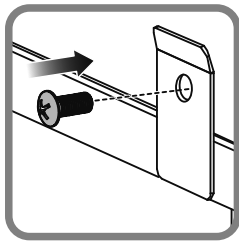

7

C x2

D x2

E x2

B x2

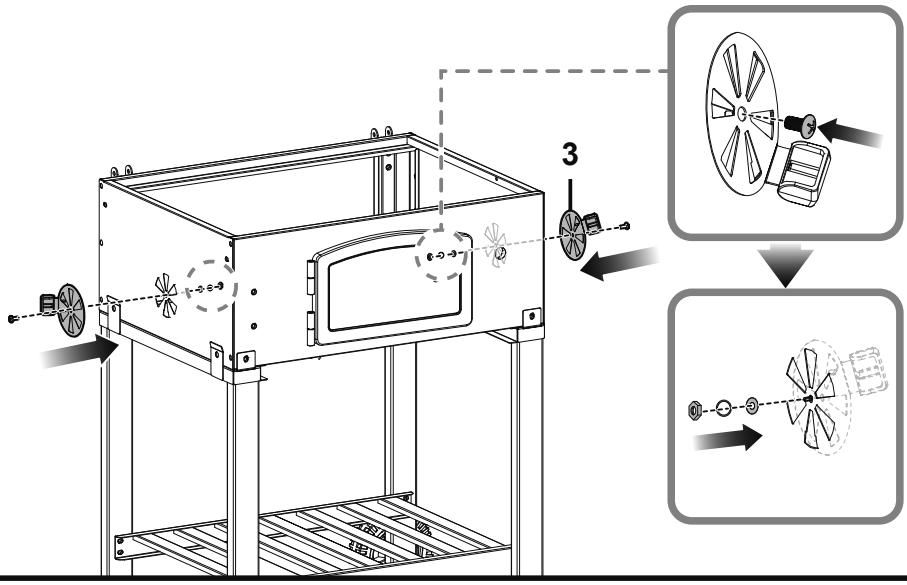

8

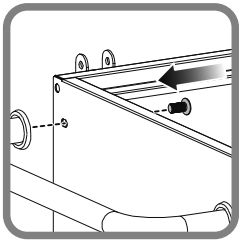

25

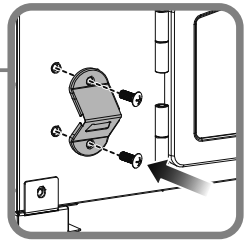

26

A x4

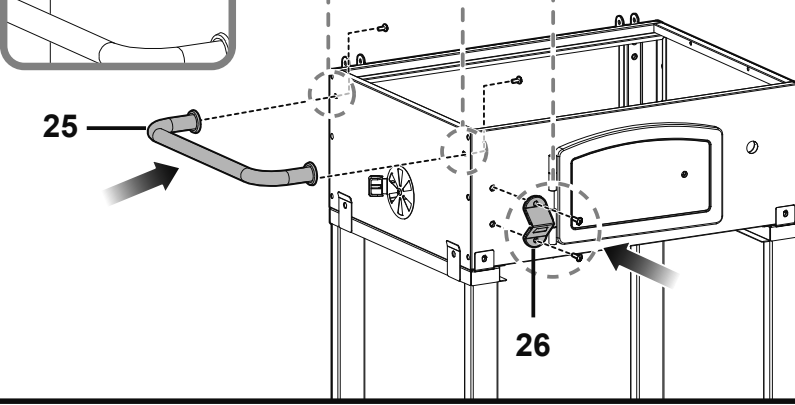

9

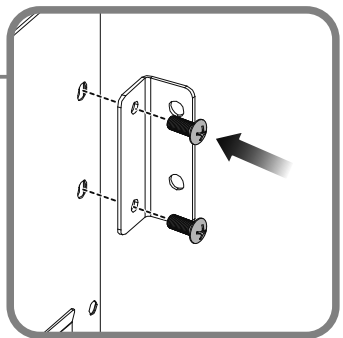

8

9

A x4

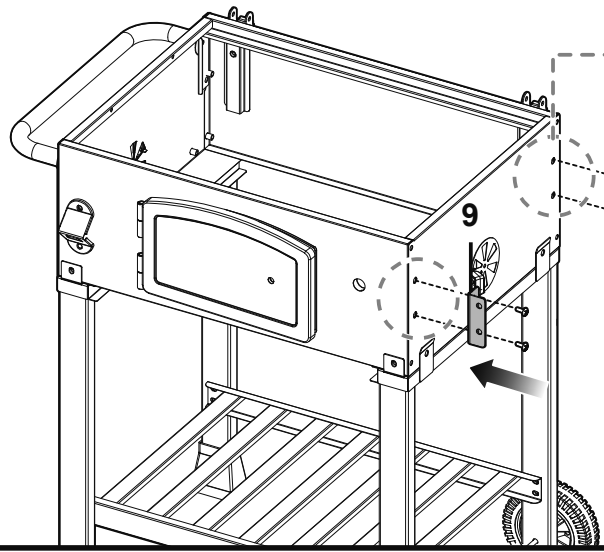

10

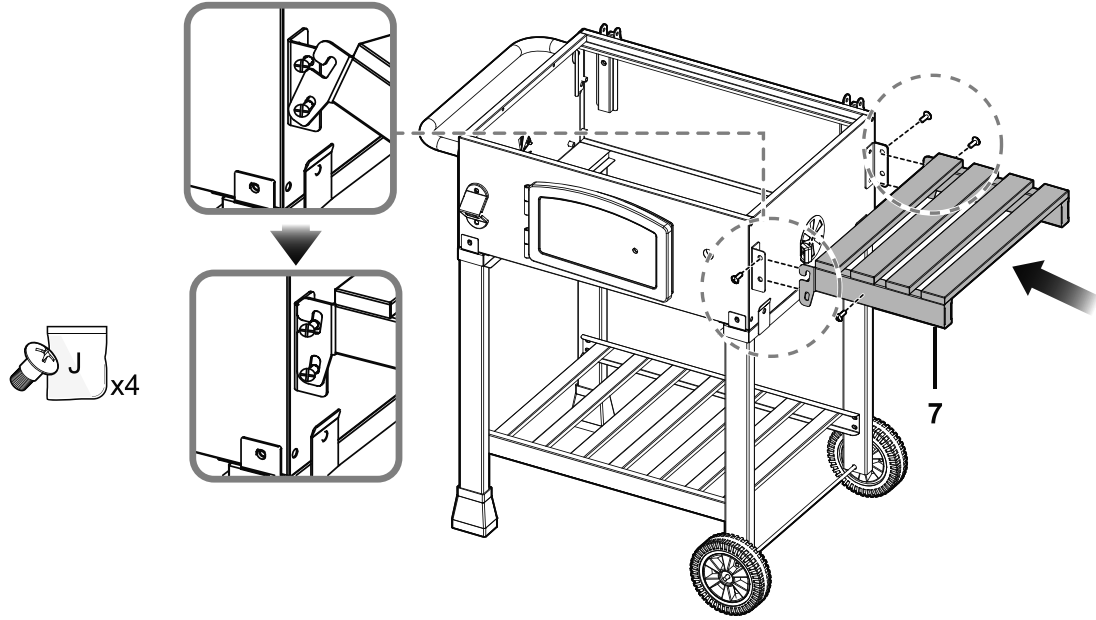

11

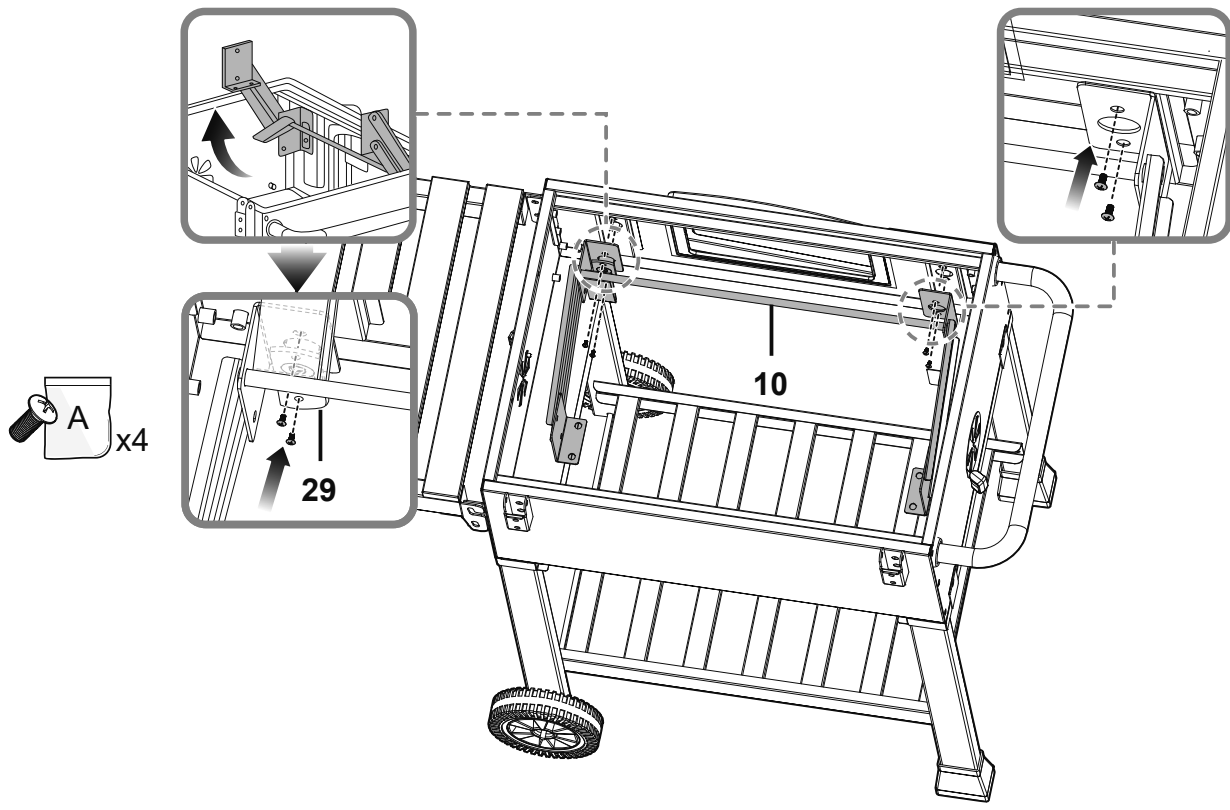

12

M x1

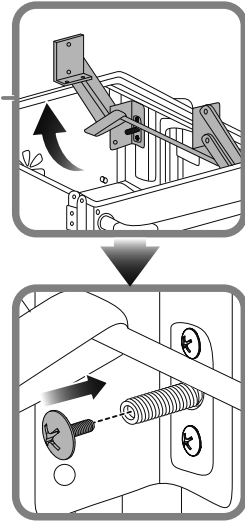
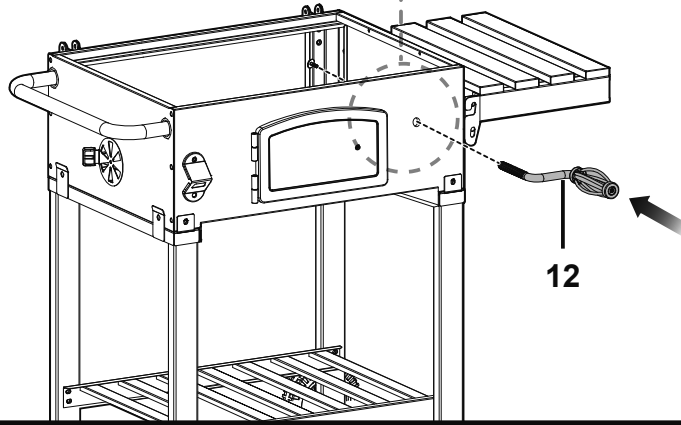

13

H x1

G x1

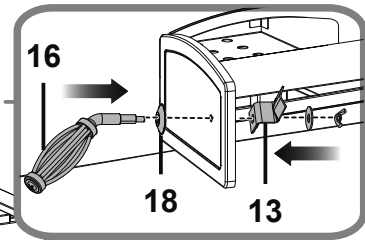
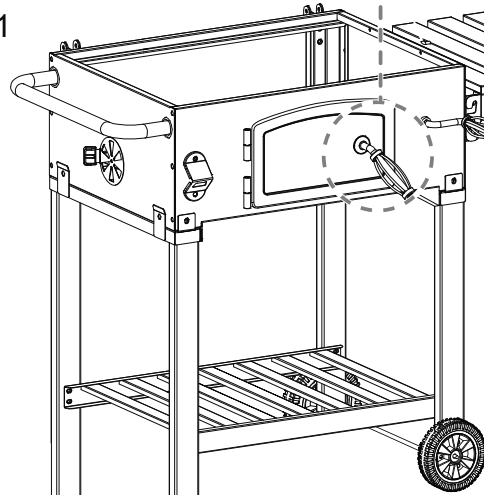

14

max. 1,5 kg

31

A x4

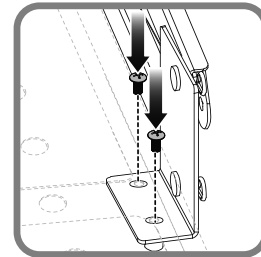
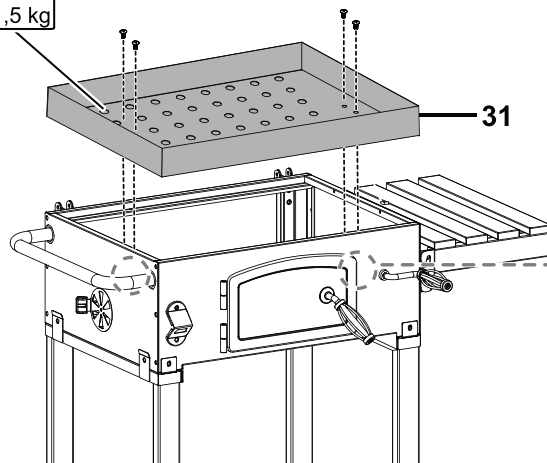

15

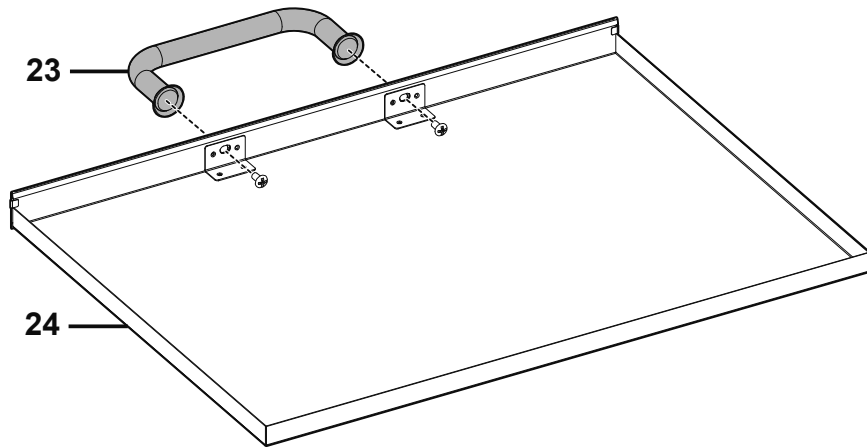

16

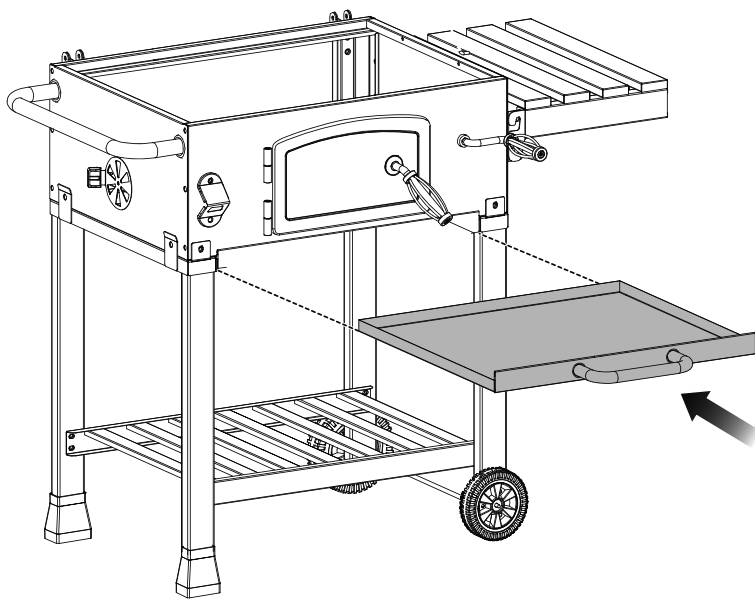

17

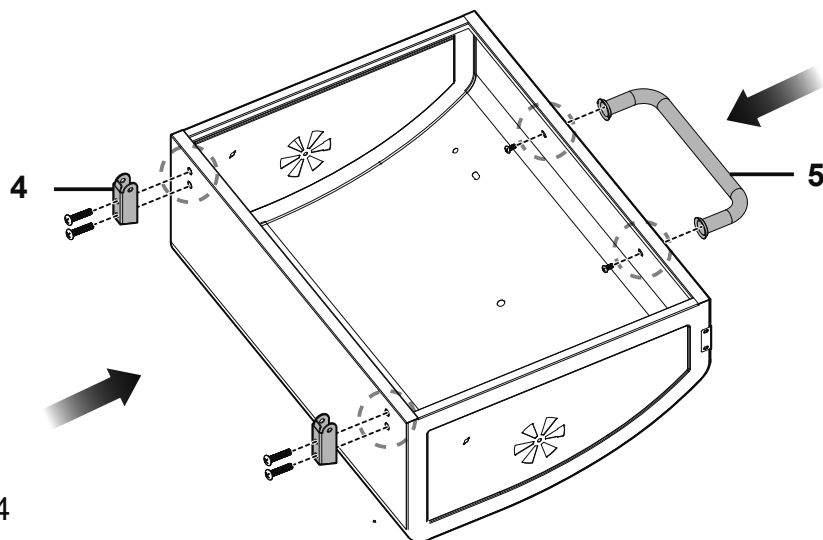

18

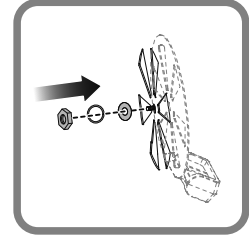
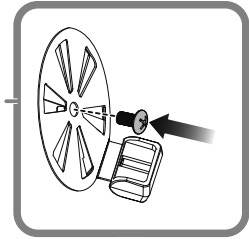
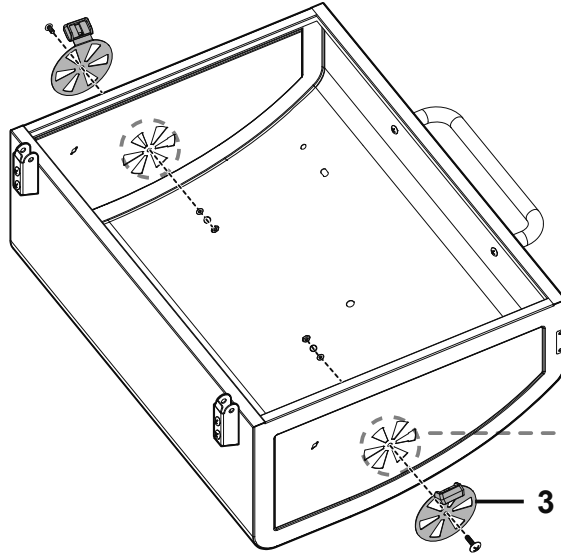
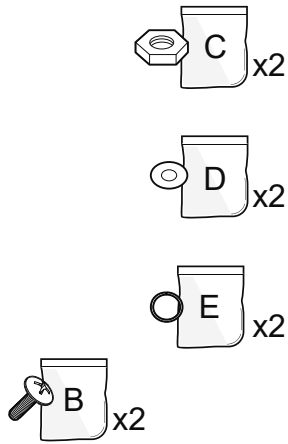

19

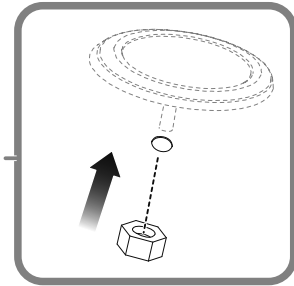
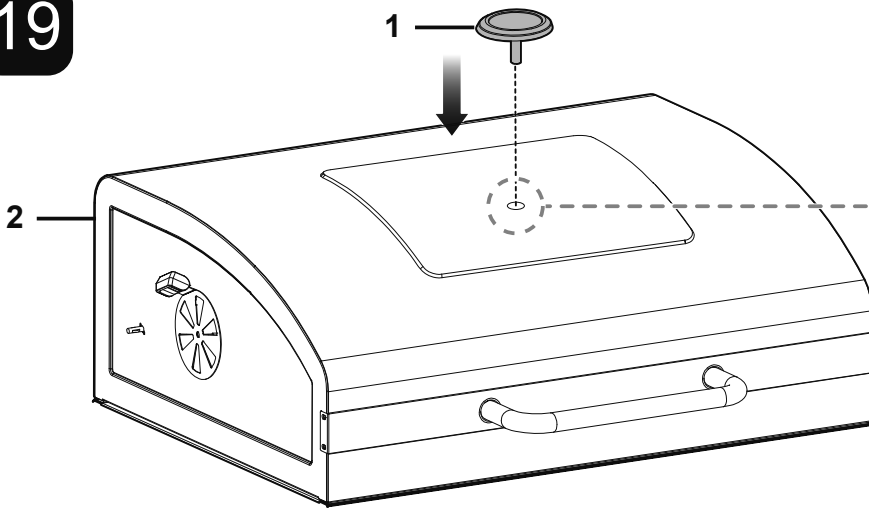

20

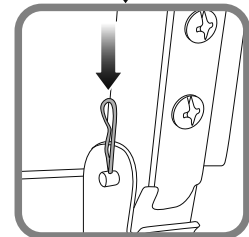
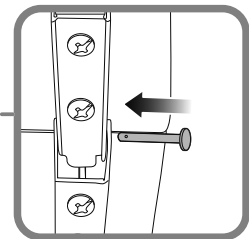
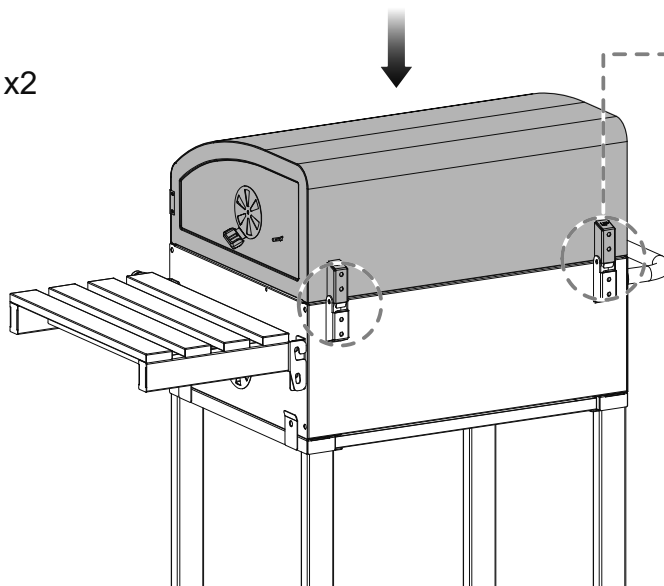

21

A x8

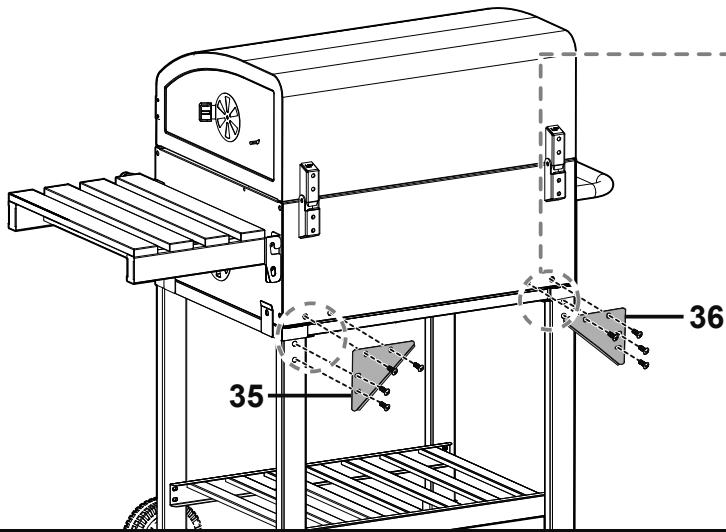

22

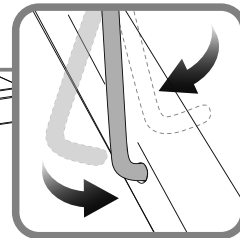
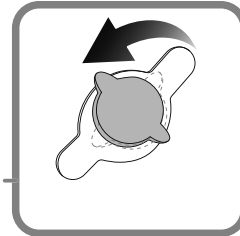
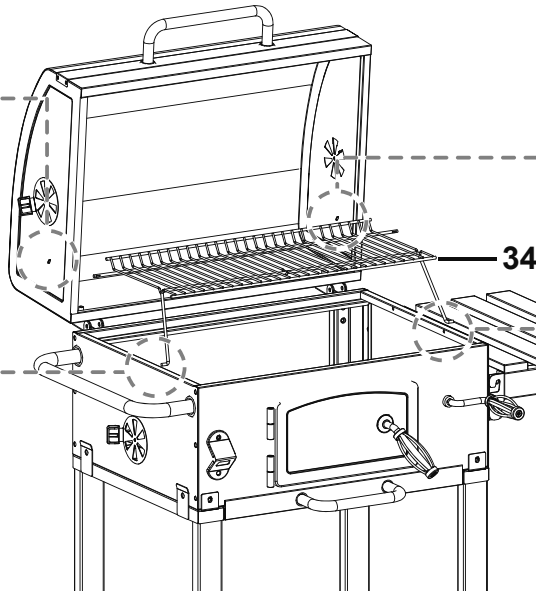
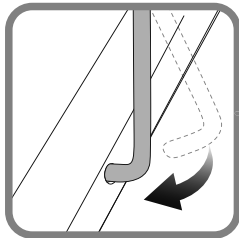
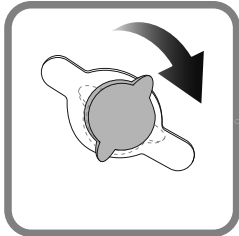

23

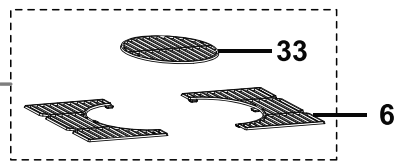
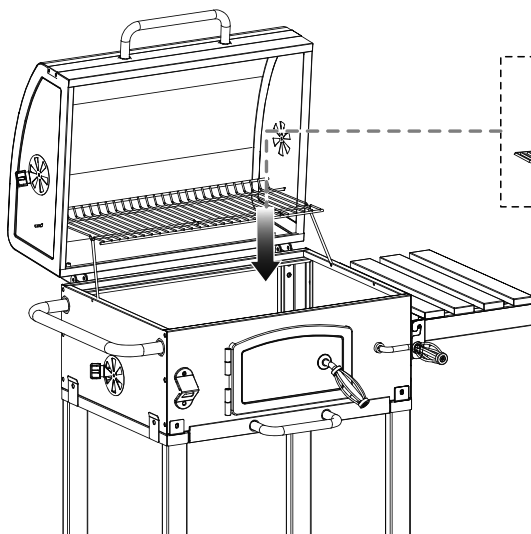

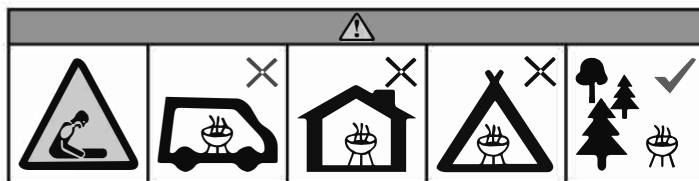

**Betreiben Sie den Grill nicht in geschlossenen und/oder bewohnbaren Räumen,
z. B. Gebäuden, Zelten, Wohnwagen, Wohnmobilen und Booten.
Es besteht Lebensgefahr durch Kohlenmonoxidvergiftung!**



ACHTUNG



GEFAHR

Sicherheitshinweise:



ACHTUNG! Dieses Grillgerät wird sehr heiß und darf während des Betriebes nicht bewegt werden!
Nicht in geschlossenen Räumen benutzen!

ACHTUNG! Zum Anzünden oder Wiederanzünden keinen Spiritus oder Benzin verwenden!
Nur Anzündhilfen entsprechend DIN-EN1860-3 aus dem Handel verwenden!

ACHTUNG! Kinder und Haustiere fernhalten!

- **Tragen Sie beim Grillen Grillhandschuhe (Wärmeschutz Klasse II, DIN-EN 407) oder benutzen Sie eine geeignete Grillzange!**
- Lassen Sie den Grill vor dem Reinigen völlig abkühlen! Es kann ansonsten zu Verpuffungen kommen und eine unkontrollierbare Hitze auftreten und Verbrennungen verursachen!
- Der Grill muss während des Betriebes auf einer stabilen und ebenen Fläche stehen!
- Verwenden Sie niemals Wasser zum Löschen der Holzkohle!
- Das Gerät nicht auf überdachten Flächen oder in geschlossenen Räumen benutzen!
- Lassen Sie den heißen Grill nicht unbeaufsichtigt!
- Den Grill nicht in die Nähe von Eingängen und viel begangenen Gebieten aufstellen!
- Keine Kleidung mit weiten Ärmeln beim Grillen tragen!
- Lassen Sie Kinder nicht mit Verpackungsfolien spielen! Erstickungsgefahr!
- Verwenden Sie keine Farblösemittel oder Verdünnungen, um das Gerät zu reinigen!
- Bei der Verbrennung von Holzkohle bildet sich Kohlenmonoxyd.
Dieses Gas ist gefährlich und kann in geschlossenen Räumen zu Vergiftungen führen!
- Nehmen Sie den Grill nicht bei Unwetter und starkem Regen in Betrieb!

Bestimmungsgemäße Verwendung:

Der Grill darf ausschließlich nur für grillbare Speisen eingesetzt werden.
Es müssen dabei alle Vorgaben dieser Betriebsanleitung eingehalten werden.

Der Grill ist nur für den Privatgebrauch!

Verwenden Sie diesen Grill nur, wie in dieser Bedienungsanleitung beschrieben.
Jede andere Benutzung gilt als nicht bestimmungsgemäß und kann zu Sachschäden oder Personenschäden führen. Der Hersteller übernimmt keine Haftung für Schäden die durch einen nicht bestimmungsgemäßen Gebrauch des Produktes verursacht worden sind! Die maximale Belastung des Grillrostes beträgt (bei Lebensmitteln) ca. 2 kg.

Umwelt und Entsorgungsmaßnahmen:

- Achten Sie auf Sauberkeit und Sicherheit beim Umgang mit dem Grill und bei der Entsorgung von Reststoffen.
- Den Restabfall grundsätzlich nur in dafür vorgesehenen Gefäßen aus Metall bzw. nichtbrennbaren Materialien entsorgen.

Vorbereitung:

Aufbauzeit



ca. 35 Min.



- Lesen Sie die Montageanleitung sorgfältig durch und folgen Sie den Montageschritten.
- Nehmen Sie sich ausreichend Zeit für den Zusammenbau.
- Schaffen Sie sich ein Arbeitsflächen von ca. 2 – 3 m².
- Entnehmen Sie die Teile aus der Verpackung und prüfen vor der Montage die Vollständigkeit der einzelnen Teile. Sollte trotz Kontrolle im Werk etwas fehlen, kontaktieren Sie unseren Kundendienst (letzte Seite).
- Es wurde jede Anstrengung in der Fertigungsstätte unternommen, um scharfe Kanten an diesem Grillgerät zu vermeiden. Gehen Sie mit den Einzelteilen vorsichtig um, damit Unfälle bzw. Verletzungen während des Aufbaues und der Inbetriebnahme vermieden werden.
- Arbeiten Sie gegebenenfalls zu zweit.
- Legen Sie sich das zu benötigende Werkzeug (Kreuzschlitzschraubendreher und verstellbarer Schraubenschlüssel) in Reichweite.
- Ziehen Sie erst nach der kompletten Montage des Gerätes alle Schraubverbindungen fest an.
- Kleine technische Änderungen des Gerätes, insbesondere in Bezug auf den Inhalt des Befestigungsmaterials müssen wir uns vorbehalten.
- Einige Teile sind werkstechnisch bereits mit anderen Teilen **vormontiert**. Das Befestigungsmaterial befindet sich zum größten Teil in den Teilen eingeschraubt. **Vor der Montage erst herausschrauben!**

- **Bitte überprüfen Sie vor der Montage, ob alle nachfolgend aufgeführten Teile in der genannten Anzahl vorhanden sind. Wenden Sie sich bitte umgehend an den Hersteller wenn Teile fehlen oder beschädigt sind. Nach erfolgter oder angefangener Montage können Reklamationen auf Grund von Beschädigungen oder fehlender Teile nicht mehr anerkannt werden.**

- **Der Grill hat scharfe Kanten, an denen Sie sich schneiden könnten. Tragen Sie zur Montage Schutzhandschuhe.**

- **GEFAHR für Kinder: Lebensgefahr durch Ersticken oder Verschlucken. Halten Sie Kinder vom Verpackungsmaterial fern und entsorgen dies sofort nach dem Auspacken. Halten Sie auch Kleinteile fern von Kindern.**



Hinweise zum Anzünden des Gerätes:



**Der Brennstoffbehälter hat ein Fassungsvermögen von ca. 1,5 kg.
Vor dem ersten Gebrauch muss das Grillgerät aufgeheizt werden
und der Brennstoff muss mindestens 30 Minuten durchglühen.**

1. Schichten Sie die Holzkohle, bzw. Briketts in dem Kohlebehälter zu einer Pyramide auf.
2. Übergießen Sie die Pyramide leicht und gleichmäßig mit DIN-Anzündhilfe nach DIN-EN 1860-3 für Holzkohle.
3. Zünden Sie nach ca. 60 Sekunden die Pyramide am besten mit einem Streichholz an.
4. Grillgut erst auflegen, wenn der Brennstoff mit einer Ascheschicht bedeckt ist.
5. Setzen sie den eingefetteten Grillrost ein und beginnen Sie mit dem Grillen.

Vor dem Grillen:

- Waschen Sie vor dem Erstgebrauch den Grillrost mit warmem Spülwasser ab.
- Zum Grillen immer Grill- oder Küchenhandschuhe tragen.
- Nur geeignetes langes Grillzubehör (Zange, Wender) verwenden.
- Die Grillanzünder (trocken oder flüssig) müssen der DIN-EN 1860-3 entsprechen.
- Ausreichenden Abstand zu heißen Teilen halten, da jeder Kontakt zu Verbrennungen führen kann.

Reinigung:

Der Grill sollte nach jedem Gebrauch gereinigt werden.

Warten Sie, bis die Holzkohle ausgebrannt ist und der Grill vollständig abgekühlt ist.

Entfernen Sie nach dem Abkühlen die Asche, um eine Korrosion der Metallelemente des Grills zu verhindern.

Reinigen Sie das Innen- und Außengehäuse des Grills von Schmutz. Bitte achten Sie darauf, keine harten oder metallischen Bürsten/Kratzer zu verwenden – diese können die Grillbeschichtung erheblich beschädigen. Reinigen Sie den Grillrost mit einer Bürste und Seifenlauge/Spülmittel und entfernen Sie Speisereste und Fett. Sie können auch ein spezielles Grillreinigungsmittel verwenden. Waschen Sie das Grillgehäuse auf die gleiche Weise. Es ist wichtig, dass der Grill nach dem Waschen vollständig trocken ist.

Reinigen Sie die Roste oder andere Teile des Grills niemals in der Spülmaschine.

Grillwartung/Sicherheit:

Schützen Sie den Grill vor Feuchtigkeit und Witterungseinflüssen sowie vor Sonneneinstrahlung und Frost.

Schützen Sie einen sauberen und trockenen Grill mit einer geeigneten Schutzhülle, insbesondere wenn er im Freien gelagert wird.

Bedecken Sie zur Wartung die Roste und andere Teile des Grills mit Pflanzenöl.

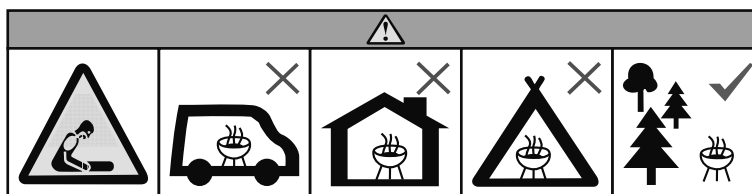

**Nie używać grilla w zamkniętej i / lub mieszkalnej przestrzeni, np. budynki mieszkalne, namioty, przyczepy kempingowe, przyczepy mieszkalne (na kółkach), łódzie.
Niebezpieczeństwo śmiertelnego zatrucia tlenkiem węgla.**

Proszę przestrzegać następujących symboli oraz informacji ostrzegawczych!



UWAGI



ZAGROŻENIE

Ogólne wskazówki dotyczące bezpieczeństwa:



OSTRZEŻENIE! Ten grill może być bardzo gorący, nie przesuwać/nie przenosić go w trakcie użytkowania!

OSTRZEŻENIE! Nie używać wewnątrz pomieszczeń!

OSTRZEŻENIE! Nie używać spirytusu ani benzyny do rozpalania oraz ponownego rozpalania!

Używać wyłącznie podpałek zgodnych w EN 1860-3!

OSTRZEŻENIE! Trzymać dzieci i zwierzęta z dala od grilla!

UWAGA!

- Podczas grillowania noś rękawice do grillowania zgodnie z DIN-EN 407 lub użyj odpowiednich szczypiec do grilla!
- Podczas grillowania można korzystać wyłącznie z węgla drzewnego / brykietów węglowych zgodnie z normą DIN EN 1860-2.
- Przed czyszczeniem grilla całkowicie ostudzić! W przeciwnym razie może dojść do wyfuknięć i wystąpienia niekontrolowanej wysokiej temperatury powodujących w efekcie oparzenia!
- Przed użyciem grilla zaleca się zainstalowanie go na stabilnym, poziomym podłożu.
- Nigdy nie używać wody do gaszenia grilla!
- Nie używać grilla w zadaszonych powierzchniach lub w zamkniętych pomieszczeniach.
- Gorącego grilla nie zostawiać bez nadzoru!
- Nie ustawiać grilla w pobliżu przejść lub na często uczęszczanych terenach.
- Podczas grillowania nie nosić ubrań z długimi rękawami!
- Nie pozwalać dzieciom bawić się folią z opakowania!
- Nie stosować do czyszczenia grilla żadnych rozpuszczalników ani rozcieńczalników!
- Podczas spalania się węgla drzewnego tworzy się tlenek węgla. Ten gaz jest niebezpieczny i w zamkniętych pomieszczeniach może prowadzić do zatrucia!
- Nie używać grilla podczas niepogody lub silnego deszczu!

Przepisy dotyczące użytkowania zgodnego z przeznaczeniem:

Grilla można stosować wyłącznie do grillowania jadalnych potraw. Należy przy tym przestrzegać wszystkich zaleceń niniejszej instrukcji montażu i obsługi. Grill jest przeznaczony tylko do użytku prywatnego.

Grilla używać tylko w taki sposób, jak jest to opisane w tej instrukcji montażu i obsługi. Każdy inny sposób użytkowania nie jest traktowany jako zgodny z przeznaczeniem i może doprowadzić do szkód rzeczowych lub obrażeń ciała.

Producent nie przyjmuje żadnej rękojmi za szkody spowodowane użytkowaniem tego produktu w sposób niezgodny z przeznaczeniem!

Maksymalne obciążenie rusztu grillowego (na żywność) wynosi ok. 2 kg

Przygotowanie montażu:

czas montażu



ca. 35 Min.



- **Dokładnie przeczytać instrukcję montażu i obsługi i czynności montażowe wykonywać w podanej kolejności.**
 - Zaplanować dostateczną ilość czasu na montaż grilla.
 - Przygotować powierzchnię do pracy ok. 2-3 m².
- Z opakowania wyciągnąć części i przed montażem sprawdzić kompletność pojedynczych części
- Ewentualnie proszę montaż wykonywać we dwoje.
- Dopiero po kompletnym montażu urządzenia należy mocniej dokręcić wszystkie połączenia śrubowe.
- Jeśli mimo starannej kontroli zabraknie jakiejś części, prosimy skontaktować się z naszym działem obsługi klienta (patrz ostatnia strona), który niezwłocznie udzieli stosownej pomocy.
- **ZAGROŻENIA dla dzieci: niebezpieczeństwo uduszenia lub połknięcie.**
Trzymaj dzieci z dala od opakowania i wyrzuć je natychmiast po rozpakowaniu.
Przechowuj małe części z dala od dzieci.

Wskazówki dotyczące bezpiecznego użytkowania grilla:



Pojemność miski paleniskowej wynosi około 1,5 kg. węgla drzewnego lub brykietu. Zaleca się przed pierwszym użytkowaniem grilla aby był on rozgrzany a paliwo utrzymywane w formie rozżarzonej przez co najmniej 30 minut przed pierwszym przygotowaniem potraw na grillu.

Grilla można używać wyłącznie z węglem drzewnym / brykietem węglowym zgodnymi z normą DIN EN 1860-2.

1. Ułożyć warstwowo w formie piramidy węgiel lub brykiet w misce paleniskowej.
2. Położyć kilka kostek podpałki pod paliwem lub zalać je podpałką w płynie bądź w żelu. Używać wyłącznie podpałek zgodnych z EN 1860-3!
3. Pozostawić tak na około jedną minutę w celu skutecznego działania a następnie podpalić.
4. Po rozżarzeniu paliwa należy je równomiernie rozłożyć w misce i ewentualnie dołożyć jego następną porcję.
5. Nigdy nie przepięniać miski paleniskowej, temperatura grillowania może być przekroczona
6. Po upływie 15 - 20 minut na materiale palnym pojawi się biała warstwa popiołu, wtedy temperatura grillowania jest optymalna.
7. Założyć natłuszczony ruszt grillowy i rozpocząć grillowanie potraw.

Nigdy nie przyrządzać potraw zanim paliwo nie pokryje się białą warstwą popiołu!!!

Przed grillowaniem:



- Przed pierwszym użyciem ruszt grilla należy wymyć ciepłą wodą z dodatkiem płynu do mycia naczyń
- Podczas grillowania używać odpowiednich rękawiczek ochronnych kuchennych lub do grillowania.
- Stosować tylko odpowiednio długie akcesoria do grillowania (szcypce, łopatka).
- Do rozpalania i ponownego zapalania używać tylko bezpiecznych podpałek (stałych i płynnych) zgodnych z EN 1860-3.
- Zachować bezpieczną odległość od gorących części , ponieważ każdy kontakt może doprowadzić do oparzeń.
- Podczas użytkowania zaleca się, aby grill stał stabilnie na trwałym, poziomym, niepalnym podłożu. Nie używać grilla w zamkniętych pomieszczeniach lub na terenie zadaszonym.

Czyszczenie:



Po każdym grillowaniu grilla należy wyczyścić.

Odczekać, aż węgiel drzewny się wypali i grill będzie całkowicie ostudzony.

Po wystudzeniu usunąć popiół, zapobiegnie to korozji metalowych elementów grilla.

Wewnętrzną i zewnętrzną obudowę grilla wyczyścić z zabrudzeń. Proszę przy tym zwrócić uwagę, aby nie używać twardych, bądź metalowych szczotek/drapaków – może to znacznie uszkodzić powłokę grilla. Przy użyciu szczotki oraz wody z mydłem/płynem do naczyń wyczyścić ruszt grillowy, usuwając resztki jedzenia i tłuszczu. Można użyć także specjalnego środka do czyszczenia grilla. W ten sam sposób umyć obudowę grilla. Ważne jest, aby po umyciu, grill był całkowicie suchy.

Nigdy nie myć rusztów ani innych części grilla w zmywarce.

Konserwacja/Zabezpieczenie grilla:



Chronić grilla przed wilgocią i niepokogą, a także działaniem promieni słonecznych oraz mrozu.

Czysty i suchy grill zabezpieczyć odpowiednim pokrowcem ochronnym, szczególnie, jeśli przechowywany jest na dworze.

W celu konserwacji ruszty i pozostałe części grilla pokryć olejem roślinnym.

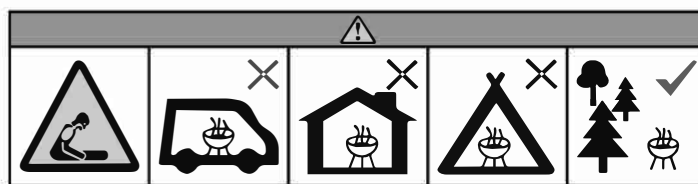

Provoz grilu ne v uzavřené nebo obytný prostor, jako jsou budovy, stany, karavany, mobilní domy a lodě.

Existuje nebezpečí otravy oxidem uhelnatým!



POZOR



NEBEZPEČÍ

Bezpečnostní pokyny:



- POZOR!** Tento gril je velmi horká a nesmí být posunuto během provozu!
Nepoužívat v interiéru!
- POZOR!** K zapalování nebo k opětovnému zapálení nepoužívejte líh ani benzin!
K zapalování používejte pouze pomůcky podle Evropské normy (EN 1860-3)!
- POZOR!** Děti a domácích zvířat nemůže být v blízkosti grilu!

- **Opatřebení (407 Tepelná ochrana třídy II, DIN EN) při grilování barbecue rukavice nebo použijte vhodný kleště!**
- Nechte úplně vychladnout před čištěním grill! To může jinak vést k explozím a nekontrolovatelné tepla dojít a způsobit popáleniny!
- Gril by měl být pouze při provozu na stabilní, rovný povrch!
- Nikdy nepoužívejte vodu k hašení dřevěné uhlí!
- Zařízení nepoužívá v krytých prostorách nebo v uzavřených prostorách!
- Nedovolte, aby horký gril bez dozoru!
- Neumisťujte gril v blízkosti vstupů a silně využívaných ploch!
- Nenoste oděv s volnými rukávy při grilování!
- Nedovolte dětem hrát si s obalových fólií! Udušení!
- Nepoužívejte nátěr rozpouštědla nebo ředidla k čištění zařízení!
- Spalování uhlí je formy oxidu uhelnatého.
Tento plyn je nebezpečné a může vést k otravě v uzavřených prostorách!
- Ovládání grilu není ve špatném počasí a silném dešti!

Účel použití:

Gril se smí používat pouze u potravin pro grilování.
To má všechny požadavky této příručky jsou dodržovány.

Grilování je určena pouze pro soukromé!

Použití tohoto grilování dá popsat pouze jako v tomto návodu k obsluze.
Jakékoliv jiné použití je považováno za nesprávné a může způsobit poškození objektů a / nebo osob. Výrobce neručí za škody, které byly způsobeny nesprávným použitím výrobku!
Maximální zatížení grilovacího roštu (na jídlo) je přibližně 2 kg.

Životní prostředí a nakládání s odpady:

- Dávejte pozor na čistotu a bezpečnost při manipulaci s grilem a na likvidaci odpadu.
- V podstatě zlikvidovat zbytkového odpadu pouze v určených nádob z kovu nebo nehořlavých materiálů.



Příprava:

Doba potřebná
k vybudování



ca. 35 Min.



- Pečlivě si přečtěte pokyny a postupujte podle pokynů pro instalaci.
- Vzít dostatek času pro montáž.
- Vytvořit pracovní prostor cca 2-3 m.
- Vyjměte díly z balení a zkontrolujte před montáží úplnost jednotlivých dílů. Pokud se po kontrole tovární něco chybí, obraťte se na náš zákaznický servis (poslední strana).
- To vynaložila veškeré úsilí na výrobním místě, aby se zabránilo ostrým hranám na tomto grilu. Jdi s položkami s péčí, takže se zabrání nehody či zranění v průběhu výstavby a uvedení do provozu.
- Práce s druhou osobou.
- Vložte nástroj do vyžadující (křížový šroubovák a nastavitelný klíč) na dosah.
- Vytáhnout až po kompletní montáž zařízení všechny šrouby pevně.
- Vyhradzujeme drobné technické změny v zařízení, a to zejména ve vztahu k obsahu upevňovacího materiálu.
- Některé části jsou z výroby technicky předmontovány s ostatními částmi. Upevňovací materiál je zašroubován z větší části v částech. **Odšroubovat pouze před instalací!**
- **Zkontrolujte před instalací, jestliže všechny následující položky jsou přítomny v uvedeném čísle. ihned kontaktujte výrobce, zda díly chybí nebo jsou poškozené. Jednou nebo byly zahájeny montážní reklamace nemůže být uznána z důvodu poškození nebo chybějící části.**
- **Gril má ostré hrany, kde byste mohli zraníte. Používejte ochranné rukavice pro montáž.** 
- **Nebezpečí pro děti: Riziko udušení nebo požití. Udržujte děti mimo dosah obalových materiálů a zlikvidujte ji ihned po vybalení. Udržujte malé části mimo dosah dětí.** 

Oznámení pro osvětlení:



**Palivová nádrž má objem asi 1,5 kg.
gril musí být ohříván před prvním použitím
a palivo musí zazáří alespoň 30 minut.**

1. Vrstvy na uhlí nebo briket v dřevěném uhlí kanystru do pyramidy.
2. Zalijeme pyramidu lehce a rovnoměrně DIN vznícení DIN EN 1860-3 pro uhlí.
3. Zapálit nejlépe asi po 60 sekundách, pyramidy s zápas.
4. Čekat, grilování, k palivu majícího vrstvu popela je pokryta.
5. Dát je na vymazaný grilu a začít grilování.

Před grilováním:

- Umýt před prvním z grilu s teplou mýdlovou vodou.
- Nosit Grilujte vždy gril nebo rukavice.
- Používejte pouze vhodné příslušenství (kleště, obraceč) na grilování.
- Grilovací zapalovač (suché nebo kapalné) z DIN EN 1860-3 se musí dodržovat.
- Dostatečný odstup od horkých částí držet, protože každý kontakt může mít za následek popáleniny.

Čištění:

Gril by se měl po každém použití vyčistit.

Počkejte, až dřevěné uhlí vyhoří a gril zcela nevychladne.

Po vychladnutí odstraňte popel, abyste zabránili korozi kovových prvků grilu.

Odstraňte nečistoty z vnitřní a vnější strany grilu. Dávejte pozor, abyste nepoužili tvrdé nebo kovové kartáče/škrabky – mohou způsobit značné poškození povlaku grilu. Grilovací rošt vyčistěte kartáčem a mýdlovou vodou/prostředkem na mytí nádobí, odstraňte zbytky jídla a mastnotu. Můžete také použít speciální čistič grilů. Stejným způsobem omyjte plášť grilu. Je důležité, aby byl gril po umytí zcela suchý. Rošty ani jiné části grilu nikdy nemyjte v myčce na nádobí.

Údržba/zabezpečení grilu:

Chraňte gril před vlhkostí a nepřízní počasí, stejně jako před slunečním zářením a mrazem. Čistý a suchý gril chraňte vhodným ochranným krytem, zejména pokud je skladován venku.

Pro údržbu potřete rošty a další části grilu rostlinným olejem.

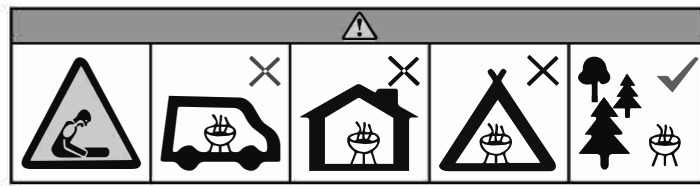

Prevádzkovať gril nie v uzavretej alebo obytné priestory, ako sú budovy, stany, karavany, karavany a lode.

Existuje nebezpečenstvo otravy oxidom uhoľnatým!



POZORNOSŤ



NEBEZPEČENSTVO

Bezpečnostné pokyny:



POZORNOSŤ! Tento gril sa stal veľmi horúce a nesmú premiestňovať počas prevádzky!
Nesmie sa používať v interiéri!

POZORNOSŤ! Používať žiadny alkohol alebo benzín roznícení alebo re roznícení!
Iba zapalovanie pomoci podľa DIN-EN1860-3 komerčné využitie!

POZORNOSŤ! Udržujte zvieratá a deti mimo dosahu!

- **Výkon grilu gril rukavice (tepla Trieda ochrany II, DIN-EN 407) alebo použiť vhodné kliešte!**
- Nechajte úplne vychladnúť z grilu pred čistením!
Inak môže byť šľahnutiu a vyskytnúť nekontrolovateľné tepla a spôsobiť popáleniny!
- Gril musia byť počas prevádzky na stabilné a rovnom povrchu.
- Nikdy nepoužívajte vodu odstrániť drevené uhlie!
- Používať jednotky na povrchoch alebo v uzavretých miestnostiach!
- Nechajte teplé gril bez dozoru!
- Umiestniť gril od vstupov a moc zaviazala oblastí!
- Nechajte deti nie s obalových fólií hrať! Riziko udusenía.
- Čistenie spotrebiča, pomocou žiadna farba rozpúšťadlá ani riedidlá!
- Oxid uhoľnatý vzniká pri spaľovaní uhlia.
Tento plyn je nebezpečné a môže viesť k otravy v zavretých priestoroch!
- Odstrániť gril nie v nepriaznivom počasí a silný dážď v prevádzke!

Zamýšľané použitie:

Gril môže použiť iba pre grillbare potraviny.
Všetky požiadavky tejto príručky musia byť aktualizované, tu.

Gril je len pre osobnú potrebu!

Tento gril použitie iba ako je popísané v tomto návode.
Akékoľvek iné použitie je považované za nevhodné a môžu viesť k poškodeniu majetku alebo zranenie.
Výrobca nepreberá žiadnu zodpovednosť za škody spôsobené nesprávnym používaním výrobku!
Máximálne záťaženie grilovacieho roštu (ná potraviny) je približne 2 kg.

Opatrenia životného prostredia a odpadov zneškodňovanie:

- Zabezpečiť čistotu a bezpečnosť pri rokaní s grilom a likvidácie zvyškových materiálov.
- Zvyškového odpadu len v určených lodí, vyrobený z kovu bzw.nichtbrennbaren materiály likvidovať.

Príprava:

Rýchlosť výstavby





cca 35 min.



- Pozorne si prečítajte pokyny a postupujte podľa pokynov inštalácie.
- Mať dostatočný čas na zostavenie.
- Vytvoriť pracovný priestor cca 2-3 m².
- Odstránenie častí z obalu a skontrolovať integritu jednotlivých častí pred montážou.
Ak napriek kontrolu v závode niečo chýba, prosím, kontaktujte náš zákaznícky servis (Posledná strana).
- Uskutočnilo každé úsilie vo výrobnom zariadení, vyhnúť sa ostré hrany na gril jednotka. Zaoberajú položkami, opatrne, aby sa zabránilo nehody alebo zranenia počas výstavby a uvedenie do prevádzky.
- Spolupracovať, ak je to potrebné.
- Nastavte požadovaný nástroj (hlavu skrutkovač a nastaviteľný kľúč) v dosahu.
Utiahnite kým všetky skrutky pripojenia
- Po dokončení inštalácie zariadenia.
- Musíme vyhradiť malé technické zmeny zariadenia, najmä čo sa týka obsahu upevňovací materiál.
- Niektoré časti factory-technicky sú už zmontované s ostatnými časťami.
Upev je priskrutkovaný zväčša v častiach. **Len odskrutkovať pred montážou!**

- **Pred inštaláciou, prosím skontrolujte, či existujú všetky časti uvedené nižšie uvedené číslo. Okamžite kontaktujte výrobcu ak diely sú chýbajúce alebo poškodené. Po dokončení alebo čiastočného inštalácie sťažnosti si už uznané na základe poškodenie alebo chýbajúce časti.**

- **Gril má ostré hrany, kde mohol znížiť. Noste ochranné rukavice pre montáž.** 

- **Nebezpečenstvo pre deti: Nebezpečenstvo udusenía alebo požití. Uchovávajú mimo dosahu obalového materiálu a Odhodte ho ihneď po rozbalení detí. Udržať drobné súčiastky mimo dosahu detí.** 

Poznámky k zapalovaniu jednotky:



**Palivová nádrž má kapacitu cca 1,5 kg.
Pred prvým použitím musí byť zahriaty grily
a palivo musí žiariť aspoň 30 minút..**

1. hore uhlie alebo brikety v nádrži uhlia pyramídy.
2. zalejeme pyramídy ľahko a rovnomerne s DIN roznetky materiály podľa DIN EN 1860-3 pre uhlie.
3. Zapál pyramída s zápas po cca 60 sekundách.
4. jedlo len zavesiť po palivo s vrstvou popola je pokrytá.
5. Vložte vymastenej gril a štart grilovanie.

Pred grilovaním:

- Zmyť rošt grilu s teplou mydlovou vodou pred prvým použitím.
- Prispievať na gril vždy gril alebo rúru rukavice.
- Používajte len vhodné dlho gril príslušenstvo (kliešte).
- (Suché alebo kvapalné) potrebujú ľahšie v súlade s DIN EN 1860-3.
- Dodržiavajte dostatočnú vzdialenosť s horúcimi časťami, pretože každý kontakt môže spôsobiť popáleniny

Po grilovaní:

Po každom grilovaní je potrebné gril vyčistiť.

Počkajte, kým drevené uhlie dohorí a gril úplne vychladne.

Po vychladnutí odstráňte popol, aby ste zabránili korózii kovových častí.

Vnútorne aj vonkajšie časti grilu očistite od nečistôt. Nepoužívajte tvrdé alebo kovové kefy/škrabky – môžu poškodiť povrch grilu.

Pomocou kefy a vody s mydlom alebo saponátom očistite rošt, odstráňte zvyšky jedla a tuku. Môžete použiť aj špeciálny čistič na grily. Rovnakým spôsobom umyte aj plášť grilu.

Dôležité: po umytí musí byť gril úplne suchý.

Nikdy neumývajte rošty ani iné časti grilu v umývačke riadu.

Skladovanie:

Chráňte gril pred vlhkosťou, poveternostnými vplyvmi, slnečným žiarením a mrazom.

Čistý a suchý gril zakryte ochranným poťahom, najmä ak je uložený vonku.

Na údržbu potrite rošty a kovové časti rastlinným olejom.

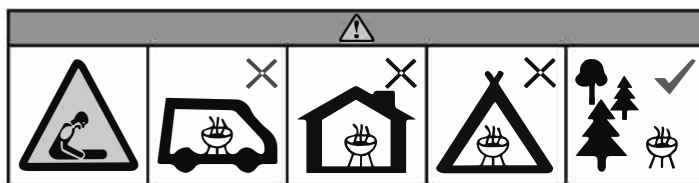

Delujejo na žar ne v zaprt ali bivalni prostori, kot so zgradbe, šotorov, počitniških prikolic, avtodomov in čolni.

Obstaja nevarnost zastrupitve z ogljikovim monoksidom!



POZORNOST



NEVARNOST

Varnostna navodila:



POZOR! Ta žar bo postalo zelo vroče in ni treba premakniti med operacijo!
Ne uporabljajte v zaprtih prostorih!

POZOR! Uporaba ni alkohol ali bencin trske ali ponovno Potpala!
Samo vžiga pomoči po DIN-EN1860-3 iz komercialno uporabo!

POZOR! Vodijo otroke in hišne ljubljence!

- **Prevoz žar žar rokavice (toplotne zaščite razreda II, DIN-EN 407) ali uporabite ustrezne klešče!**
- Naj se popolnoma ohladi off žar pred čiščenjem! To lahko sicer trzanja cevi in se pojavijo neobvladljive toplote in povzročijo opekline!
- Žar mora biti med delovanjem na stabilno in ravno podlago.
- Nikoli ne uporabljajte vode izbrisati oglje!
- Uporabiti enote na pokritih površinah ali v zaprtih prostorih!
- Naj v vroče grill brez nadzora!
- Kraj žar od vložkov in veliko zavezana področjih!
- Nositi brez obleke s široko rokavi, ko na žaru!
- Naj otroci ne z embalažo filmi igrajo! Nevarnost zadušitve!
- Uporabite brez barve topila ali razredčila za čiščenje aparata!
- Izgorevanje oglja, ogljikov monoksid nastaja.
Ta plin je nevaren in lahko vodi do zastrupitve v zaprtih prostorih!
- Ne v slabem vremenu in močan dež v operaciji umakniti žar!

Namen uporabe:

Ar lahko uporabljate samo za grillbare hrane.
Vse zahteve tega priročnika je treba hraniti gor, tukaj.

Žar je samo za osebno uporabo!

Ta žar uporabo samo, kot je opisano v tem priročniku.
Katera koli druga uporaba se šteje za neprimerno in lahko povzroči poškodovanje lastnine ali telesno poškodbo. Proizvajalec ne sprejema nikakršne odgovornosti za škodo, povzročeno z nepravilno uporabo izdelka!

Največja obremenitev rešetke na žaru (za hrano) je približno 2 kg

Okolja in odstranjevanje odpadkov ukrepov:

- Zagotoviti čistoča in varnost, ko se ukvarjajo z žar in za odstranjevanje odpadnih snovi.
- Odstranjujejo ostankov odpadkov le v določenih plovil iz kovine in negorljivih materialov.



Priprava:

Čas gradnje



približno
35 minut.



- Pozorno preberite navodila in sledite navodilom za namestitev.
- Vzemite dovolj časa, da zberejo.
- Ustvarjanje je delovni prostor cca 2-3 m².
- Odstranjevanje delov iz embalaže in preverjanje integritete posameznih delov pred montažo. Če kljub nadzor v tovarni kaj manjka, se obrnite na našo službo (zadnja stran).
- Je bilo storjeno vse potrebno v proizvodni obrat, da bi se izognili ostrih robov na enoti žar. Obravnavajo postavke, previdno, da se prepreči nesreče ali poškodbe med gradnjo in zagon.
- Delo, kjer je to primerno, za dva.
- Določiti potrebno orodje (voznik glavo vijaka in nastavljiv ključa), lahko dosegljiva.
- Zaostritev, dokler vse vijak povezave • po popolno namestitev naprave.
- Smo morali rezervirati majhne tehnične spremembe mehanizma, zlasti kar zadeva vsebino pritrtilni
- Nekateri deli tovarne tehnično že sestavljeni z drugimi deli. Pritrdilni material je večinoma zajebali v delih. **Samo Odvrnuti pred vgradnjo!**
- **Preverite spredaj umestitev, ali obstajajo vsi deli spodaj navedenih več. Stik takoj proizvajalcu, če deli so manjkajoče ali poškodovane. Po zaključku ali delno namestitev pritožbe lahko ni več priznana na podlagi škode ali manjkajoče dele.**
- **Žar je ostrih robov, kjer bi lahko zmanjšala. Nositi zaščitne rokavice za vgradnjo.** 
- **Nevarnost za otroke: nevarnost zadušitve ali zaužitju. Naj otroci ne embalaža in odstranjujejo takoj po razpakiranja. Hranite majhne dele od otrok.** 

Opombe ob prižigu enote:



**Gorivo ima prostornino pribl. 1,5 kg.
Pred prvo uporabo, morajo biti segreje žari
in gorivo mora sij jih vsaj 30 minut.**

1. napolnite oglje ali brikete v posodo premoga do piramide.
2. pour nad rahlo in enakomerno z DIN vžigalno materialov po DIN EN 1860-3 za oglje.
3. prižiganje piramide s tekmo po približno 60 sekundah.
4. hrano le odloži, ko gorivo z plast pepela je zajeto.
5. vstavite namaščen žar in pečenje na žaru začetek

Pred peko:

- Sprati žar rešetke s toplo milnico pred prvo uporabo.
- Prispevati k žar vedno žar ali pečica rokavice.
- Uporabljajte samo ustrezne dolgo Grill pribor (klešče, Turner).
- (Suha ali tekoče) potrebujejo vžigalnik v skladu z DIN EN 1860-3.
- Poskrbite za zadostno razdaljo da vroče dele, ker vsak Kontakt lahko povzroči opekline.

Čiščenje

Po vsakem pečenju je treba žar očistiti.

Počakajte, da oglje popolnoma zgori in se žar popolnoma ohladi.

Po ohlajanju odstranite pepel, da preprečite korozijo kovinskih delov.

Notranjost in zunanost žara očistite nečistoč. Ne uporabljajte trdih ali kovinskih krtač/strgal – lahko poškodujejo prevleko žara.

Z mehko krtačo in toplo vodo z milom ali detergentom očistite rešetko in odstranite ostanke hrane ter maščobe.

Uporabite lahko tudi posebno čistilo za žare.

Pomembno: po čiščenju mora biti žar popolnoma suh.

Rešetke in druge dele žara nikoli ne čistite v pomivalnem stroju.

Vzdrževanje

Žar zaščitite pred vlago, vremenskimi vplivi, sončno svetlobo in zmrzaljo.

Čist in suh žar pokrijte z zaščitno prevleko, zlasti če je shranjen na prostem.

Za vzdrževanje premažite rešetke in kovinske dele z rastlinskim oljem.

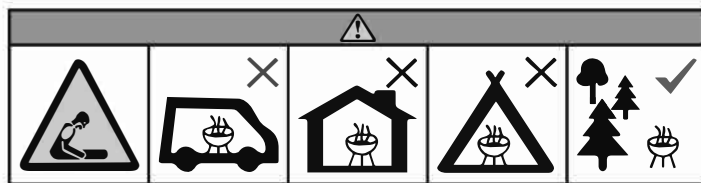

A grill nem lakható, vagy zárt terek, mint például az épületek, sátrak, lakókocsik, mobil házak és hajók működnek. A szén-monoxid-mérgezés veszélye áll fenn!



FIGYELMET



VESZÉLY

Biztonsági elírások:



VIGYÁZAT! Ez lesz nagyon meleg és működés közben nem kell szállítani!
Ne használjon bent!

VIGYÁZAT! Használjon alkohol- vagy benzin vagy újra gyújtós gyújtós!
Csak gyújtás támogatás DIN-EN1860-3 kereskedelmi használatra!

VIGYÁZAT! Tartsa a gyermekek és a háziállatok!

- **Folytatni a barbecue grill kesztyű (hő védettség II, DIN-EN 407), vagy használja a megfelelő fogó!**
- Hagyjuk teljesen kihűlni le grill Tisztítás előtt! Lehet egyébként visszafújás, és előfordul az ellenőrizhetetlen hő és égési sérülést okozhat!
- A grill alatt operáció-ra egy stabil, sima felületre kell lennie.
- Soha ne használjon vizet • törölni a szén!
- Fedett felületek és zárt helyiségekben használható, az egység!
- Hagyja, hogy a forró felügyelet grill!
- Helyezze a bemenetek és a területen sok elkövetett grill!
- Viseljen nem széles ujjú ruha, ha grillezés!
- Hagyja, hogy gyermekek nem Csomagoló fóliák játszani! Fulladás veszélye!
- A készülék nem festés oldószert vagy hígítót használjon!
- Égés, szén, szén-monoxid képződik.
Ez a gáz veszélyes és zárt mérgezés vezethet
- Eltávolítása a grill nem súlyos időjárás és a heves esőzések a művelet!

Tervezett felhasználás:

A grill kizárólag élelmiszer grillbare használható.
E kézikönyv minden követelménynek kell tartani, itt.

A grill van, csak személyes használatra!

Ez Grill használata csak a jelen kézikönyvben leírt.

Egyéb felhasználás helytelennek tartják, és a kár a tulajdon vagy személyi sérülés vezethet.

A gyártó nem vállal felelősséget a helytelen használata a termék által okozott károk!

A rostélyrács maximális terhelése (étel esetén) kb. 2 kg

Intézkedések környezeti és hulladékszállítással:

- Biztosítják a tisztaság és a biztonsági foglalkozik a grill és a maradék anyagok ártalmatlanítására.
- Dobja a maradék hulladék csak az e célra a fém- vagy gyúlékony anyagok tartályokban.



Előkészítése:

Építési idő



kb 35 perc.



- Olvassa el az utasításokat, és kövesse a telepítés lépéseit.
- Elegendő időt összerakni.
- Hozzon létre egy munka hely kb. 2-3 m²-es.
- Eltávolítása a részeket a csomagolásból, és az egyes részeket összeszerelés előtt sértetlenségére ellenőrzésére. Ha annak ellenére, hogy ellenőrzés az üzemben hiányzik valami, kérjük lépjen kapcsolatba ügyfélszolgálatunkkal (az utolsó oldal).
- Minden erőfeszítést a gyártási létesítmény, hogy elkerülje éles szélek a grill egység került sor. Foglalkozik a cikketek alaposan, hogy a balesetek és sérülések elkerült az építés során és üzembe.
- A munka, ha a két adott.
- Állítsa be a szükséges eszköz (csavarhúzó fej és állítható csavarkulcs) könnyen megközelíthető.
- Húzza mindaddig, amíg az összes csavar kapcsolatokat a készülék teljes telepítés után.
- Tartalék kis technikai változás az eszköz, különösen a rögzítő anyag tartalmának van szükségünk.
- Egyes részein gyári technikailag már össze más **részeihez**. A rögzítő anyagok csavarni a legtöbb részeiben.
Csak csavarja felszerelése előtt!
- **Kérjük, ellenőrizze a telepítés előtt hogy alább említett száma minden alkatrész létezik-e. Haladéktalanul forduljon a gyártó ha részei hiányzik vagy sérült. Miután befejezését vagy részleges telepítés panaszok már nem elismert kár vagy hiányzó részek.**
- **A grill élek még, hol lehetne csökkenteni. Viseljen védőkesztyűt szereléshez.** 
- **A gyermekek veszély: fulladás vagy a lenyelés veszélye. Tartsa a gyerekeket távol a csomagolóanyagokat és a kicsomagolás után azonnal dobja ki. Kis alkatrészek távol tartani.** 

Megjegyzések a gyújtás egység:



**A tüzelőanyag-tartály kapacitása mintegy 1,5 kg.
Első használat előtt a rácsok kell melegíteni,
és az üzemanyag kell világítani, legalább 30 percet.**

1. Töltse fel a szén vagy a brikett, a szén tartályban egy piramis.
2. Öntjük a piramis enyhén és egyenletesen DIN EN 1860-3 faszén DIN gyújtóval anyagokkal.
3. gyullad a piramis egy meccs után kb 60 másodperc.
4. az élelmiszer csak bontja az üzemanyag hamu réteg borítja.
5. Helyezze be a kivajazott Grill és elkezd grillezés.

Grillezés előtt:

- A grill rács, első használat előtt meleg szappanos vízzel lemosni.
- Hozzájárul a barbecue mindig a grill és sütő kesztyű.
- Használjon csak megfelelő hosszú Grill kiegészítők (fogó).
- (Száras vagy folyékony) kell öngyújtó megfelel a DIN EN 1860-3.
- Tartsa azt megfelelő távolságban a forró részeit, mert minden kapcsolatot égési sérüléseket okozhat.

Tisztítás

Minden grillezés után a grillt meg kell tisztítani.

Várja meg, amíg a faszén teljesen leég és a grill teljesen kihűl.

A kihűlés után távolítsa el a hamut, hogy megelőzze a fém alkatrészek korrózióját.

A grill belső és külső felületét tisztítsa meg a szennyeződésektől. Ne használjon kemény vagy fémből készült keféket/kaparókat, mert ezek megsérthetik a bevonatot.

Egy kefével és szappanos vagy mosogatószeres vízzel tisztítsa meg a grillrácsot, távolítsa el az ételmaradékokat és a zsírt. Használhat speciális grilltisztítót is. Ugyanígy tisztítsa meg a grill házát.

Fontos, hogy tisztítás után a grill teljesen száraz legyen.

Soha ne mossa el a grillrácsot vagy más alkatrészeket mosogatógépben.

Karbantartás

Védje a grillt a nedvességtől, az időjárás viszontagságaitól, a napfénytől és a fagytól.

A tiszta és száraz grillt takarja le megfelelő védőhuzattal, különösen, ha a szabadban tárolja.

A karbantartás érdekében kenje be a grillrácsot és a fém alkatrészeket növényi olajjal.

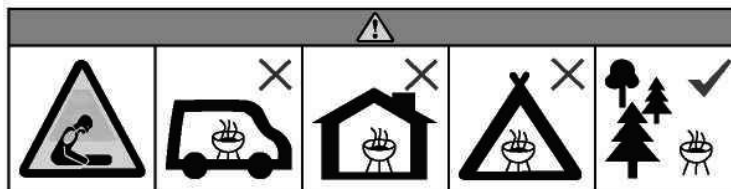

Ne koristite roštilj u zatvorenim i/ili stambenim prostorima kao što su zgrade, šatori, kamp prikolice, kamperi i čamci.

Postoji opasnost po život zbog trovanja ugljičnim monoksidom!

Obratite pažnju na sljedeće simbole i upozorenja!



NAPOMENE



OPASNOSTI

Opći sigurnosni savjeti:



- **UPOZORENJE!** Ovaj roštilj može postati jako vruć, nemojte ga pomicati/nositi dok je u upotrebi!
- **UPOZORENJE!** Ne koristiti u zatvorenom prostoru!
- **UPOZORENJE!** Ne koristite alkohol ili benzin za paljenje i ponovno paljenje! Koristite samo potpaljivače EN1860-3!
- **UPOZORENJE!** Držati dalje od djece i kućnih ljubimaca!

NAPOMENA!

- Prilikom pečenja na roštilju nosite zaštitne rukavice za roštilj prema DIN-EN 407 i koristite odgovarajuće gril hvataljke!
- Koristite samo ugljen/brikete od drvenog ugljena u skladu s DIN EN 1860-2
- Pustite da se roštilj potpuno ohladi prije čišćenja! U protivnom može doći do deformacija i nekontroliranih visokih temperatura, što može dovesti do opekline!!
- Roštilj prilikom pečenja mora stajati na stabilnoj i ravnoj površini! Nikada nemojte koristiti vodu za gašenje roštilja!
- Ne ostavljajte vrući roštilj bez nadzora!
- Ne postavljajte roštilj u blizini prolaza ili na vrlo frekventnim mjestima
- Ne nosite duge rukave prilikom pečenja!
- Ne dopustite djeci da se igraju folijom za pakiranje!
- Ne koristite nikakva otapala ili razrjeđivače za čišćenje roštilja!
- Kada ugljen gori, stvara se ugljični monoksid. Ovaj plin je opasan i može izazvati trovanje u zatvorenim prostorima!
- Ne koristite roštilj po lošem vremenu ili jakoj kiši!

Odredbe koje se odnose namjeravanu upotrebu:

Roštilj se smije koristiti samo za pečenje jestive hrane. Pridržavajte se svih napomena navedenih u ovim uputama za montažu i rad. Roštilj je samo za privatnu upotrebu.

Roštilj koristite samo onako kako je opisano u ovim uputama za montažu i rad. Svaka druga uporaba ne smatra se namjenskom i može dovesti do oštećenja imovine ili osobnih ozljeda.

Proizvođač ne prihvaća nikakvo jamstvo za štetu nastalu korištenjem ovog proizvoda na način za koji nije namijenjen!

Maksimalno opterećenje rešetke roštilja (za hranu) je oko 2 kg

Priprema montaže:

Vrijeme
montaže



oko 35 minuta

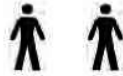

- Pažljivo pročitajte upute za montažu i rad, montažu izvodite navedenim redoslijedom.

- Isplanirajte dovoljno vremena za sastavljanje roštilja.

- Pripremite prostor za rad od cca 2-3 m².

- Izvadite dijelove iz pakiranja i provjerite cjelovitost pojedinačnih dijelova prije sastavljanja
- Montažu možete vršiti zajedno s još jednom osobom.
- Nemojte do kraja zatezati vijčane spojeve dok uređaj nije u potpunosti sastavljen.
- Ako, unatoč pažljivoj provjeri, neki dio nedostaje, obratite se našem odjelu za korisničku podršku (pogledajte posljednju stranicu) koji će vam odmah pomoći.
- **OPASNOST!** za djecu: opasnost postoji od gušenja ili gutanja. Držite djecu podalje od ambalaže i bacite je odmah nakon raspakiranja. Male dijelove držite podalje od djece



Savjeti za sigurno korištenje roštilja:



Kapacitet posude gorivo je oko 1,5 kg. ugljena ili briketa.

Prije prve uporabe roštilj je obavezno ložiti najmanje 30 minuta (roštilj treba zagrijati, a gorivo s kojim se loži mora se užariti).

1. Složite drveni ugljen ili brikete u obliku piramide u posudu za vatru.
2. Stavite nekoliko kockica za potpalu ispod goriva ili ih prelijte tekućinom ili gelom za potpalu. Koristite samo potpalu prema EN 1860-3!
3. Ostavite oko jednu minutu da djeluje učinkovitije, a zatim zapali te.
4. Nakon što se gorivo užari, ravnomjerno ga rasporedite po posudi i po potrebi dodajte još jednu porciju.
5. Ne postavljajte suviše goriva u ložište jer temperatura pečenja može biti prekoračena

6. Nakon 15-20 minuta pojavit će se bijeli sloj pepela na zapaljivom materijalu, tada je temperatura pečenja optimalna.
7. Stavite hranu na podmazanu rešetku roštilja i počnite peći .

Prije pečenja na roštilju

- Prije prve uporabe rešetku za roštilj operite toplom vodom i sredstvom za pranje posuđa
- Prilikom pečenja na roštilju koristite odgovarajuće zaštitne rukavice za pećnicu ili prilikom pečenja na roštilju.
- Koristite samo prikladan dugačak pribor za pečenje (hvataljke, lopatice).
- Za paljenje i ponovno paljenje koristite samo sigurna sredstva za paljenje (kruto i tekuće) u skladu s EN 1860-3.
- Držite se na sigurnoj udaljenosti od vrućih dijelova jer svaki kontakt može izazvati opekline
- Tijekom uporabe roštilj mora stajati stabilno na čvrstoj, ravnoj, nezapaljivoj površini. Nemojte koristiti roštilj u zatvorenom prostoru ili ispod krova.

Čišćenje

Nakon svakog roštiljanja potrebno je očistiti roštilj.

Pričekajte dok se drveni ugljen potpuno ne izgori i roštilj potpuno ne ohladi.

Nakon hlađenja uklonite pepeo kako biste spriječili koroziju metalnih dijelova roštilja.

Unutarnji i vanjski dio roštilja očistite od nečistoća. Pazite da ne koristite tvrde ili metalne četke/strugače – mogli bi oštetiti površinski premaz roštilja.

Pomoću četke i vode sa sapunom ili deterdžentom za posuđe očistite rešetku i uklonite ostatke hrane i masnoće. Možete koristiti i posebno sredstvo za čišćenje roštilja. Na isti način operite i kućište roštilja.

Važno: nakon čišćenja roštilj mora biti potpuno suh.

Rešetke i druge dijelove roštilja nikada nemojte prati u perilici posuđa.

Održavanje

Štitite roštilj od vlage, vremenskih uvjeta, sunčevog zračenja i mraza.

Čist i suh roštilj pokrijte zaštitnim pokrovom, posebno ako se čuva na otvorenom.

Za održavanje premažite rešetke i metalne dijelove biljnim uljem.

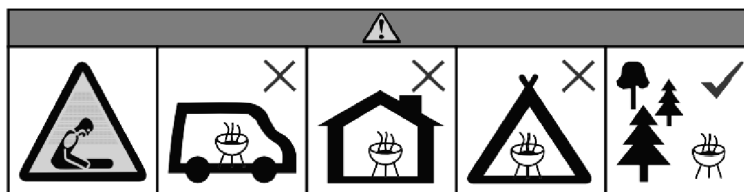

Roštilj ne koristiti u zatvorenom i/ili stambenom prostoru, npr. stambeni objekti, šatori, kamp prikolice, kamperi, čamci.
Opasnost od smrtonosnog trovanja ugljen-monoksidom.

Molimo da se pridržavate sledećih simbola i upozorenja!



NAPOMENE



OPASNOST



Opšte napomene o bezbednosti:

- **UPOZORENJE!** Ovaj roštilj može da bude jako vruć, ne pomerati / prenositi roštilj tokom rada!
- **UPOZORENJE!** Ne koristiti u zatvorenim prostorijama!
- **UPOZORENJE!** Nemojte koristiti alkohol, benzin ili druge slične tečnosti za paljenje ili potpirivanje vatre roštilja. Upotrebljavati samo pomagala za potpalu u skladu s normom EN1860-3!
- **UPOZORENJE!** Držite decu i kućne ljubimce podalje od roštilja!

PAŽNJA!

- Tokom upotrebe roštilja nositi rukavice koje ispunjavaju normu DIN-EN 407 ili koristiti odgovarajuću hvataljku za roštilj!
- Tokom roštiljanja koristiti samo drveni ugalj / brikete koji ispunjavaju normu DIN EN 1860-2.
- Pre čišćenja roštilj potpuno ohladiti! Inače može doći do praskanja i pojave nekontrolisane, visoke temperature koja će prouzrokovati opekotine!
- Roštilj pre upotrebe postaviti na stabilnu, ravnu podlogu.
- Vrući roštilj nikada ne ostaviti bez nadzora!
- Ne postavljati roštilj u blizini prolaza ili u mestima intenzivnog kretanja ljudi.
- Tokom roštiljanja ne nositi odeću s dugim rukavima!
- Ne dopustiti da se deca igraju folijom od pakovanja!
- Za čišćenje roštilja ne koristiti nikakve razređivače ni rastvarače!
- Tokom spaljivanja drvenog uglja stvara se ugljen monoksid. Ovaj gas je opasan i u zatvorenim prostorijama može uzrokovati trovanje!
- Roštilj ne koristiti tokom nevremena i kad pada obilna kiša!

Pravila upotrebe u skladu s namenom:

Roštilj koristiti samo za roštiljanje jestive hrane. Pridržavati se svih preporuka iz ovog uputstva za upotrebu. Roštilj je namenjen samo za privatnu upotrebu.

Roštilj koristiti samo na takav način koji je opisan u ovim uputstvima za montažu i upotrebu. Svaki drugačiji način upotrebe nije ispravan i može prouzrokovati materijalnu štetu ili telesne povrede.

Poizvođač ne prihvata garanciju za štete koje su prouzrokovane upotrebom ovog proizvoda na način koji ne odgovara njegovoj svrsi.

Maksimalno opterećenje rešetke roštilja (za hranu) iznosi oko 2 kg.

Pripremanje montaže:

vreme montaže



oko 35 min.



- **Pomno pročitati uputstvo za montažu i upotrebu, montažne radove obavljati navedenim redosledom.**
 - o **Planirati dovoljno vreme na montažu roštilja.**
 - o **Pripremiti prostor za rad oko 2-3 m 2.**
- **Iz pakovanja izvaditi delove. Pre montaže proveriti da li su svi delovi u kompletu.**
- **Preporučeno je da montažu obavljaju dve osobe.**
- **Šrafove pritegnuti do kraja tek posle kompletne montaže aparata.**
- **Ako bez obzira na pažljivu kontrolu nedostaje nekakav deo, molimo da se obratite našem centru za klijente (vidi zadnju stranu) koji će odmah pružiti odgovarajuću pomoć.**
- **OPASNOST za decu: opasnost od gušenja ili gutanja.**
Decu držati podalje od pakovanja, a pakovanje baciti odmah posle skidanja ambalaže.
Male delove čuvati daleko od dece.



Bezbednosne napomene za upotrebu roštilja:



Roštilj koristiti samo s drvenim ugljem / briketima od drvenog uglja prema normi DIN EN 1860-2
Zapremina ladice za loženje iznosi oko 1,5 kg. Preporučujemo da roštilj pre prve upotrebe zagrejete i pustite da gorivo gori najmanje 30 minuta.

1. Ugalj ili briket položiti slojevito u obliku piramide u ladici za loženje.
2. Postaviti nekoliko kocki za potpalu ili zaliti tekućim sredstvom za paljenje ili gelom. Koristiti isključivo sredstva za potpalu prema normi EN 1860-3!
3. Za bolje delovanje ostaviti tako oko minute, a kasnije zapaliti.
4. Kad se gorivo ražari, ravnomerno ga rasporediti po ladici za loženje, u slučaju potrebe dodati sledeću porciju.
5. Nikad ne prepunjavati ladicu za loženje, moguće je prekoračenje temperature roštiljanja.
6. Na gorivu se posle otprilike 15 do 20 minuta stvara beli sloj pepela i to je znak da je postignuta idealna temperatura za pečenje.
7. Postavite namašćene rešetke za roštiljanje i počnite da pečete.

Pre roštiljanja:

- Pre prve upotrebe roštilj oprati toplom vodom s dodatkom tečnosti za pranje sudova.
- Tokom roštiljanja koristiti odgovarajuće zaštitne rukavice za roštiljanje ili kuvanje.
- Uvek upotrebljavajte pribor za roštiljanje s dugim drškama (hvataljke, lopatice).
- Za paljenje ili potpirivanje vatre roštilja koristiti samo sigurna sredstva za potpalu (čvrsta i tečna) prema normi EN 1860-3.
- Održavati bezbedan razmak od vrućih delova jer svaki kontakt može prouzrokovati opekotine.
- Roštilj tokom upotrebe mora stajati na stabilnoj i čvrstoj podlozi koja nije zapaljiva. Roštilj ne koristiti u zatvorenim prostorijama ili prekrivenim krovom.

Posle roštiljanja:

Posle svakog roštiljanja potrebno je očistiti roštilj.

Sačekajte da ugalj potpuno izgori i da se roštilj potpuno ohladi.

Nakon hlađenja uklonite pepeo da biste sprečili koroziju metalnih delova roštilja.

Unutrašnjost i spoljašnjost roštilja očistite od nečistoća. Vodite računa da ne koristite tvrde ili metalne četke/strugače – mogu oštetiti zaštitni sloj roštilja.

Pomoću četke i vode sa sapunom ili deterdžentom očistite rešetku i uklonite ostatke hrane i masnoće. Možete koristiti i specijalno sredstvo za čišćenje roštilja. Na isti način operite i kućište roštilja.

Važno: nakon čišćenja roštilj mora biti potpuno suv.

Rešetke i druge delove roštilja nikada ne perite u mašini za pranje sudova.

Čuvanje:

Štitite roštilj od vlage, vremenskih uslova, sunčeve svetlosti i mraza.

Čist i suv roštilj pokrijte zaštitnom navlakom, posebno ako se čuva napolju.

Za održavanje premažite rešetke i metalne delove biljnim uljem.



**SERVICE IN POLEN/SERWIS W POLSCE/SERVIS V POLSKU/
SERVIS V POLSKU/SERVIS NA POLJSKEM/SZERVIZ
LENGYELORSZÁGBAN/SERWIS U POLJSKOJ/SERVIS U
POLJSKOJ:**

ACTIVA POLSKA Sp. z o.o.

Ul. Słowackiego 2, 59-400 Jawor Tel. +48 76 87 80 640

faks: +48 76 81 80 352

E-mail: rma@activa-grill.pl