

# Instrukcja montażu i obsługi

## Grilla kulistego

### Art. nr 19340



Przed uruchomieniem grilla ACTIVA należy dokładnie przeczytać tę instrukcję obsługi.

Szybko wtedy można stwierdzić, że montaż i obsługa grilla są bardzo łatwe.

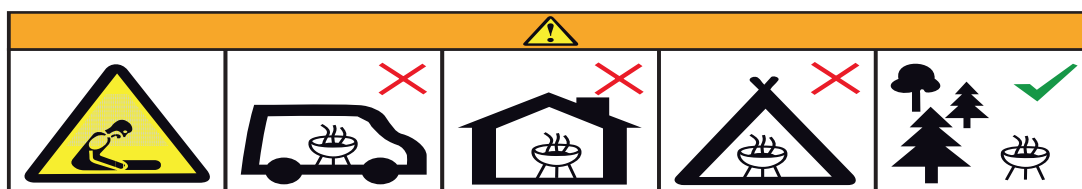

**Nie używać grilla w zamkniętej i / lub mieszkalnej przestrzeni, np. budynki mieszkalne, namioty, przyczepy kempingowe, przyczepy mieszkalne (na kółkach), łódzie.**

**Niebezpieczeństwo śmiertelnego zatrucia tlenkiem węgla.**

Proszę przestrzegać następujących symboli oraz informacji ostrzegawczych!



informacja ostrzegawcza!  
min.



należy przestrzegać!



ok. 35

### Przepisy dotyczące użytkowania zgodnego z przeznaczeniem:

Grilla można stosować wyłącznie do grillowania jadalnych potraw. Należy przy tym przestrzegać wszystkich zaleceń niniejszej instrukcji montażu i obsługi. Grill jest przeznaczony tylko do użytku prywatnego.

Grilla używać tylko w taki sposób, jak jest to opisane w tej instrukcji montażu i obsługi. Każdy inny sposób użytkowania nie jest traktowany jako zgodny z przeznaczeniem i może doprowadzić do szkód rzeczowych lub obrażeń ciała.

Producent nie przejmuje żadnej rękojmi za szkody spowodowane używaniem tego produktu w sposób niezgodny z przeznaczeniem!

Maksymalne obciążenie rusztu grillowego (na żywność) wynosi ok. 1 kg



### Ogólne wskazówki dotyczące bezpieczeństwa:

-**OSTRZEŻENIE!** Ten grill może być bardzo gorący, nie przesuwać/nie przenosić go w trakcie użytkowania!

-Nie używać wewnątrz pomieszczeń!

-**OSTRZEŻENIE!** Nie używać spirytusu ani benzyny do rozpalania oraz ponownego rozpalania! Używać wyłącznie podpalek zgodnych w EN 1860-3!

-**OSTRZEŻENIE!** Trzymać dzieci i zwierzęta z dala od grilla!

-**UWAGA!**

-Podczas grillowania noś rękawice do grillowania zgodnie z DIN-EN 407 lub użyj odpowiednich szczypiec do grilla!

-Podczas grillowania można korzystać wyłącznie z węgla drzewnego / brykietów węglowych zgodnie z normą DIN EN 1860-2.

-Przed czyszczeniem grilla całkowicie ostudzić! W przeciwnym razie może dojść do wyfuknięć i wystąpienia niekontrolowanej wysokiej temperatury powodujących w efekcie oparzenia!

-Przed użyciem grilla zaleca się zainstalowanie go na stabilnym, poziomym podłożu.

-Nigdy nie używać wody do gaszenia grilla!



- Nie używać grilla w zadaszonych powierzchniach lub w zamkniętych pomieszczeniach
- Gorącego grilla nie zostawiać bez nadzoru!
- Nie ustawić grilla w pobliżu przejść lub na często uczęszczanych terenach
- Podczas grillowania nie nosić ubrań z długimi rękawami!
- Nie pozwalać dzieciom bawić się folią z opakowania!
- Nie stosować do czyszczenia grilla żadnych rozpuszczalników ani rozcieńczalników!
- Podczas spalania się węgla drzewnego tworzy się tlenek węgla. Ten gaz jest niebezpieczny i w zamkniętych pomieszczeniach może prowadzić do zatrucia!
- Nie używać grilla podczas niepogody lub silnego deszczu.!

#### **Przygotowanie montażu:**

- Dokładnie przeczytać instrukcję montażu i obsługi i czynności montażowe wykonywać w podanej kolejności.
- Zaplanować dostateczną ilość czasu na montaż grilla.
- Przygotować powierzchnię do pracy ok. 2-3 m<sup>2</sup>.
- Z opakowania wyciągnąć części i przed montażem sprawdzić kompletność pojedynczych części
- Ewentualnie proszę montaż grilla wykonywać we dwoje.
- Dopiero po kompletnym montażu urządzenia należy mocniej dokręcić wszystkie połączenia śrubowe.
- Jeśli mimo starannej kontroli zabraknie jakiejś części, prosimy skontaktować się z naszym działem obsługi klienta (patrz ostatnia strona), który niezwłocznie udzieli stosownej pomocy.

## MONTAŻ GRILLA:

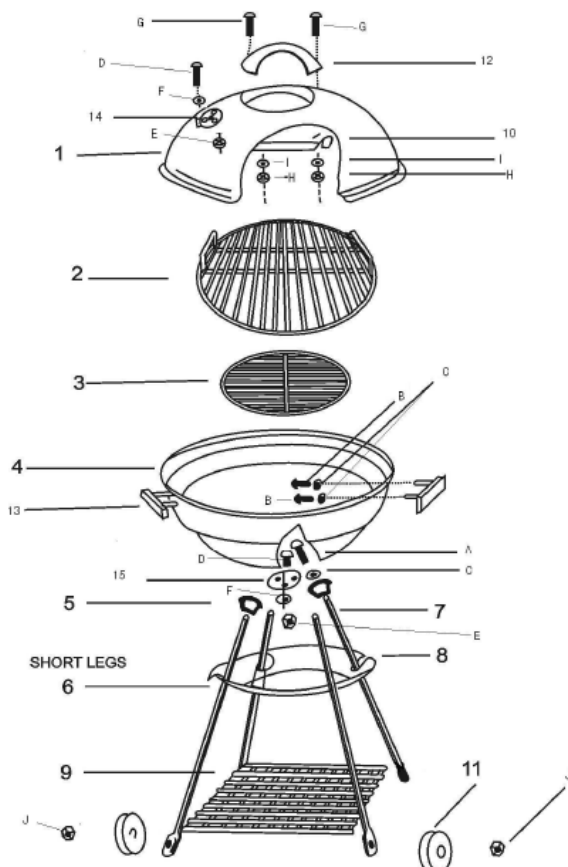

### LISTA CZĘŚCI

NUMER	OPIS	ILOŚĆ	NUMER	OPIS	ILOŚĆ
1	POKRYWA	1	14	PRZESŁONA WENTYLACYJNA	1
2	RUSZT GRILLOWY	1	15	PRZESŁONA WENTYLACYJNA MISY	1
3	RUSZT WĘGLOWY	1	A	ŚRUBA M6X30	4
4	MISA	1	B	ŚRUBA M6X10	4
5	KAPTUREK OCHRONNY NA NOGĘ	4	C	ŚRUBA M6	8
6	KRÓTKA NOGA	2	D	ŚRUBA M5X10	2
7	DŁUGA NOGA	2	I	ŚRUBA M4	2
8	POJEMNIK NA POPIÓŁ	1	E	NAKRĘTKA M5	2
9	DRUCIANA PÓŁKA	1	F	SRUBA M5	2
10	WEWNĘTRZNY UCHWYT POKRYWY	1	G	ŚRUBA M4X20	2
			H	NAKRĘTKA M4	2
11	KOŁO	2	J	NAKRĘTKA M8	2
12	UCHWYT POKRYWY	1			
13	UCHWYT MISY	2			

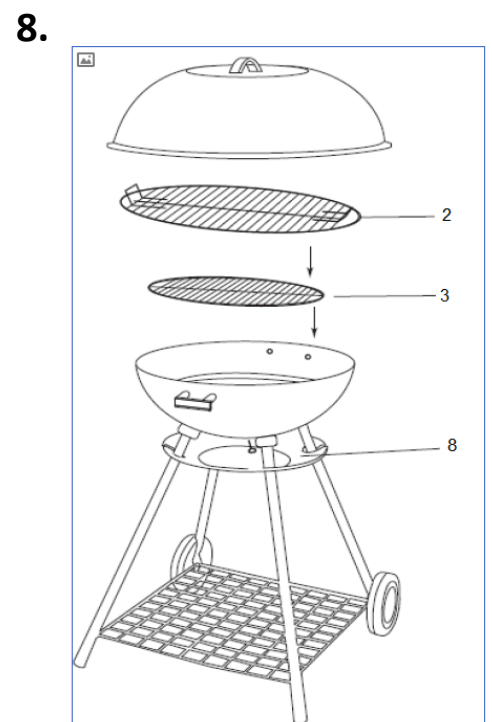
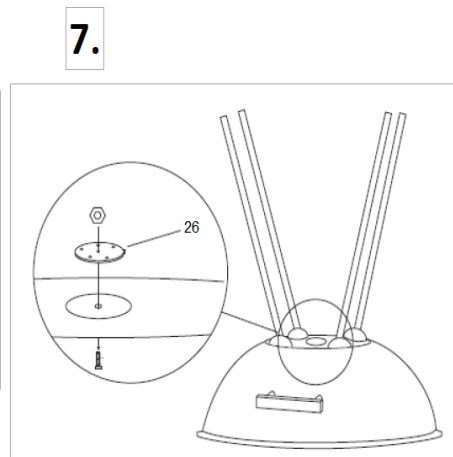
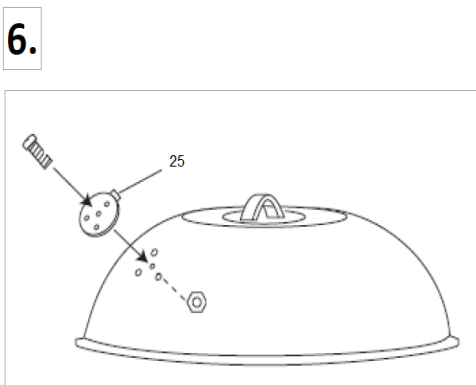
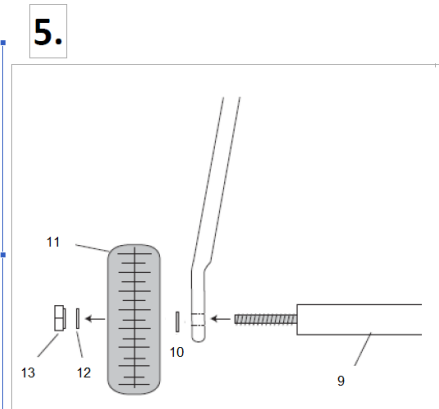
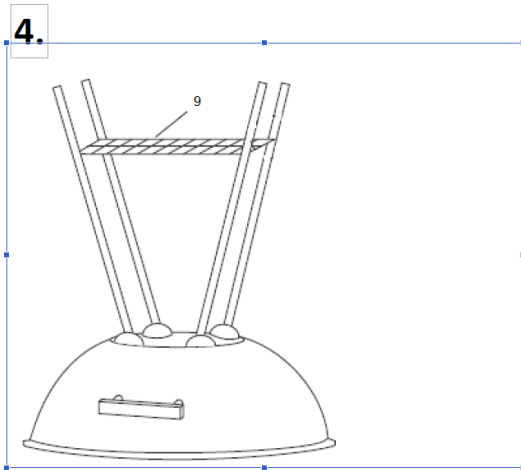
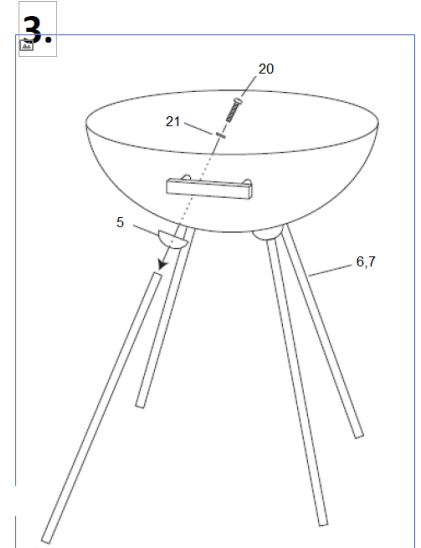
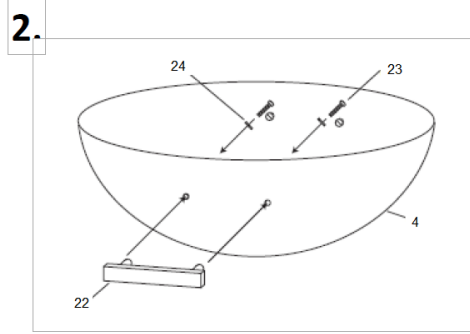
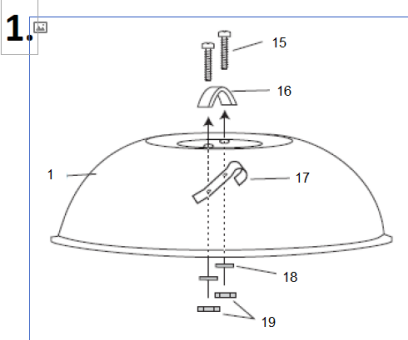

## Wskazówki dotyczące bezpiecznego użytkowania grilla



Pojemność miski paleniskowej wynosi około 2,5 kg węgla drzewnego lub brykietu. Zaleca się, aby przed pierwszym użytkowaniem grilla był on rozgrzany a paliwo utrzymywane w formie rozżarzonej przez co najmniej 30 minut przed pierwszym przygotowaniem potraw na grillu.

1. Ułożyć warstwowo w formie piramidy węgiel lub brykiet w misce paleniskowej.
2. Położyć kilka kostek podpałki pod paliwem lub zalać je podpałką w płynie bądź w żelu. Używać wyłącznie podpałek zgodnych z EN 1860-3!
3. Pozostawić tak na około jedną minutę w celu skutecniejszego działania a następnie podpalić
4. Po rozżarzeniu paliwa należy je równomiernie rozłożyć w misce i ewentualnie dołożyć jego następną porcję.
5. Nigdy nie przepelniać miski paleniskowej, temperatura grillowania może być przekroczona.
6. Po upływie 15 – 20 minut na materiale palnym pojawi się biała warstwa popiołu, wtedy temperatura grillowania jest optymalna.
7. Założyć natłuszczony ruszt grillowy i rozpocząć grillowanie potraw.

**Nigdy nie przyrządzać potraw zanim paliwo nie pokryje się białą warstwą popiołu!!!**

### Przed grillowaniem:



- Przed pierwszym użyciem ruszt grilla należy wymyć ciepłą wodą z dodatkiem płynu do mycia naczyń
- Podczas grillowania używać odpowiednich rękawiczek ochronnych kuchennych lub do grillowania.
- Stosować tylko odpowiednio długie akcesoria do grillowania (szczypce, łopatka).
- Do rozpalania i ponownego zapalania używać tylko bezpiecznych podpałek (stałych i płynnych) zgodnych z EN 1860-3.
- Zachować bezpieczną odległość od gorących części , ponieważ każdy kontakt może doprowadzić do oparzeń.
- Podczas użytkowania grill musi stać stabilnie na trwałym, poziomym, niepalnym podłożu.
- Nie używać grilla w zamkniętych pomieszczeniach lub na terenie zadaszonym.

### Po grillowaniu:



- Odczekać, aż węgiel drzewny się wypali i grill będzie całkowicie ostudzony
- Nigdy nie gasić rozżarzonego paliwa poprzez lanie zimną wodą!
- Usunąć zimny popiół i czyścić grilla najlepiej odpowiednią szczotką do czyszczenia grilla.



- Grilla czyścić zasadniczo wodą z dodatkiem płynu do naczyń.

**Przechowywanie grilla:** 

- Chronić grilla przed wilgocią i niepokodą.

- Po całkowitym ochłodzeniu grilla należy przykryć odpowiednim pokrowcem ochronnym.



**SERWIS W POLSCE:**

**ACTIVA POLSKA Sp. z o.o.**

**Ul. Słowackiego 1, 59-400 Jawor**

**Tel. +48 76 87 80 640/ faks: +48 76 81 80 352**

**E-mail: [activa@activa-grill.pl](mailto:activa@activa-grill.pl)**