

Instrukcja montażu i obsługi
Grill węglowy prostokątny z pokrywą
Numer artykułu 19524

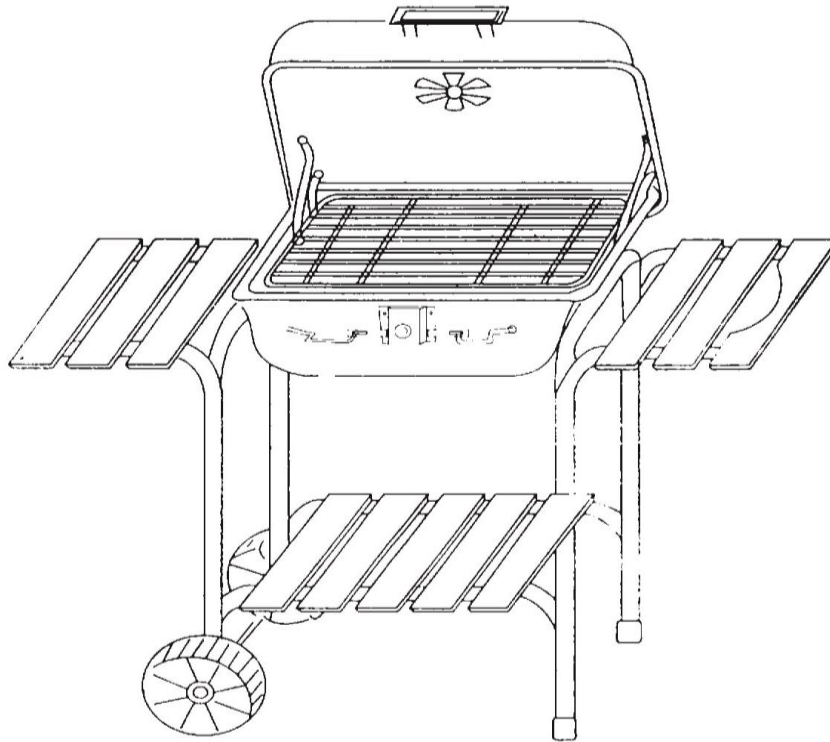

Przed uruchomieniem grilla ACTIVA należy dokładnie przeczytać tę instrukcję obsługi. Szybko wtedy można stwierdzić, że montaż i obsługa grilla są bardzo łatwe.

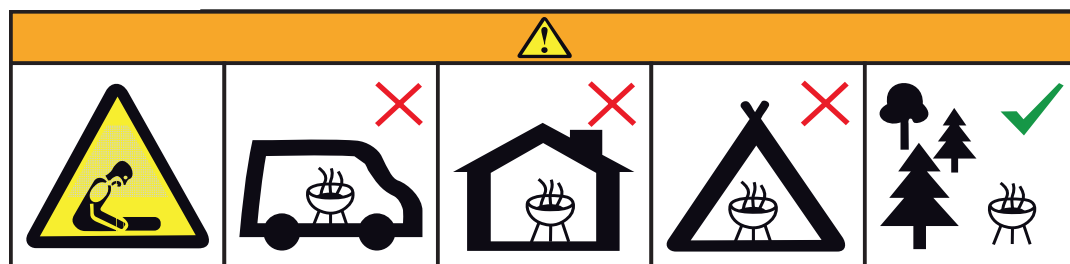

Nie używać grilla w zamkniętej i / lub mieszkalnej przestrzeni, np. budynki mieszkalne, namioty, przyczepy kempingowe, przyczepy mieszkalne (na kółkach), łódzie. Niebezpieczeństwo śmiertelnego zatrucia tlenkiem węgla.

RYSUNEK KONSTRUKCYJNY:

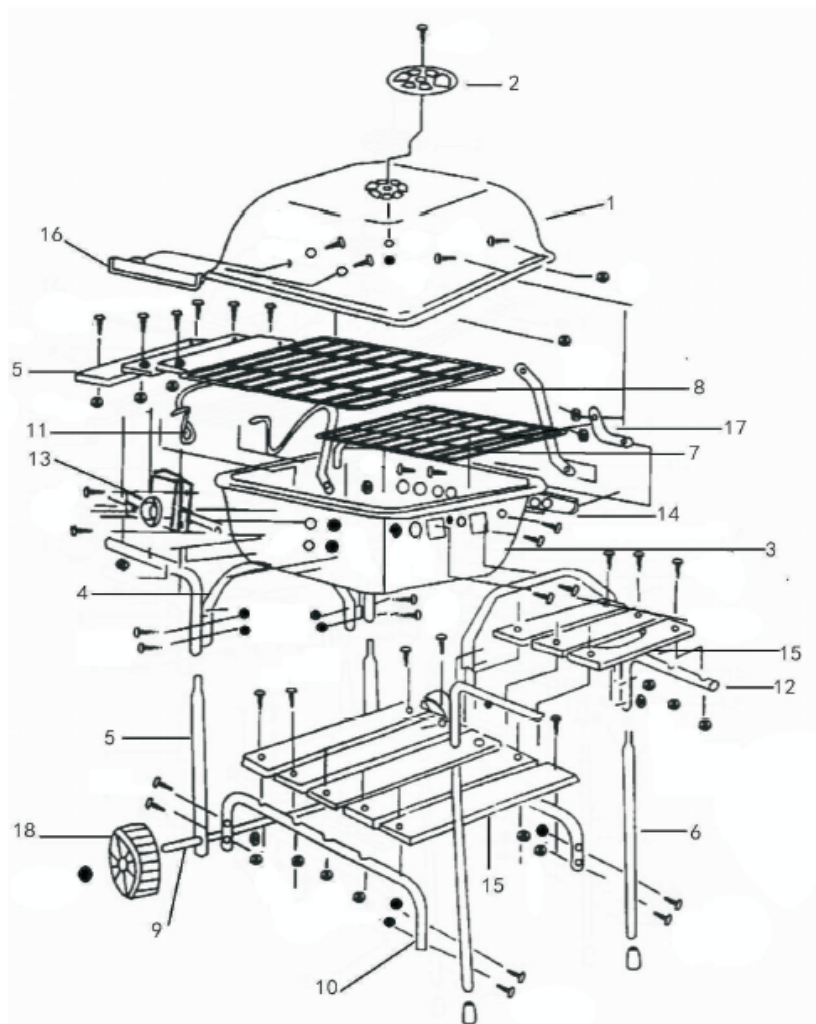

Przygotowanie montażu

- Dokładnie przeczytać instrukcję montażu i obsługi, czynności montażowe wykonywać w podanej kolejności.
- Zaplanować dostateczną ilość czasu na montaż grilla.
- Przygotować powierzchnię do pracy ok. 2-3 m².
- Z opakowania wyciągnąć części i przed montażem sprawdzić kompletność pojedynczych części
- Ewentualnie proszę montaż grilla wykonywać we dwoje.
- Dopiero po kompletnym montażu urządzenia należy mocniej dokręcić wszystkie połączenia śrubowe.
- Jeśli mimo starannej kontroli zabraknie jakiejś części, prosimy skontaktować się z naszym działem obsługi klienta (patrz ostatnia strona), który niezwłocznie udzieli stosownej pomocy.

CZĘŚCI MONTAŻOWE:

	ilość
19. Śruba M6x35mm	4
20. Śruba M5x35mm (do drewnianej listewki)	38
21. Śruba M5x10mm	15
22. Śruba M6x10mm	2
23. Nakrętka M5mm	53
24. Podkładka M6mm	6
25. Nakrętka samo kontrolująca M8mm	2
26. Podkładka M5mm	4
27. Podkładka M5mm	1
28. Nakrętka M6mm	4

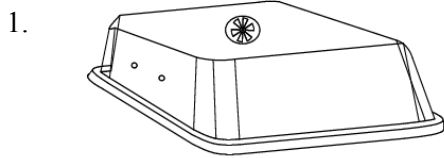

POKRYWA

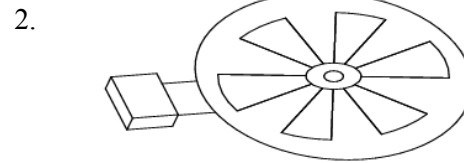

PRZESŁONA WENTYLACYJNA- 1 szt.

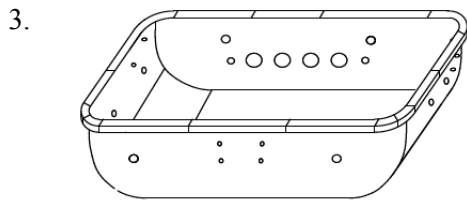

MISA WĘGLOWA

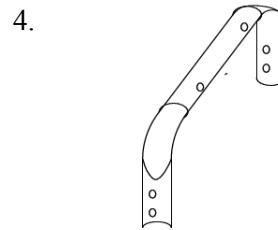

WSPORNIKI WĘGLOWE-2 szt.

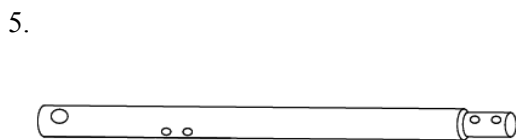

NOGI STACJONARNE (krótkie) -2 szt.

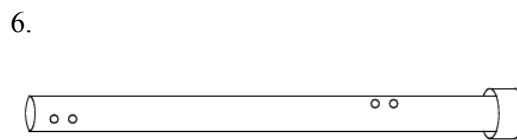

NOGI JEZDNE (długie) -2 szt.

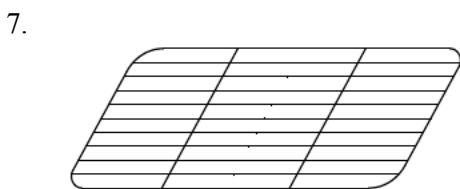

RUSZT GRILLOWY



RUSZT WĘGLOWY

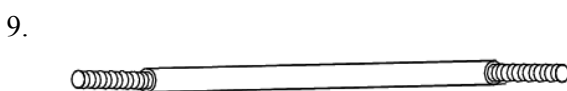

OŚKA

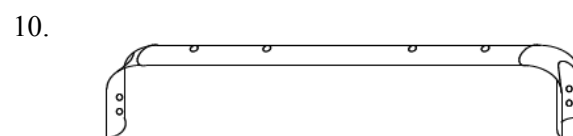

WSPORNIK PÓLKI DOLNEJ-2 szt.

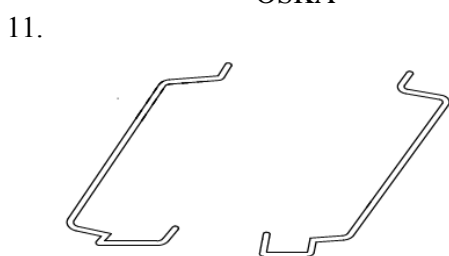

PRĘTY DO REGULACJI POŁOŻENIA RUSZTU GRILLOWEGO
(PRAWY I LEWY)

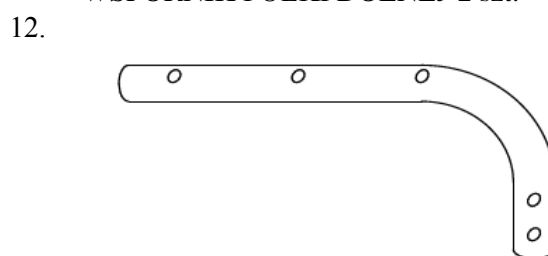

WSPORNIK PÓLKI BOCZNEJ- 4szt.

13.

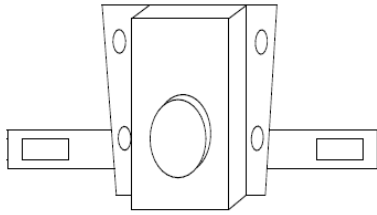

OBUDOWA POKRĘTŁA

14.

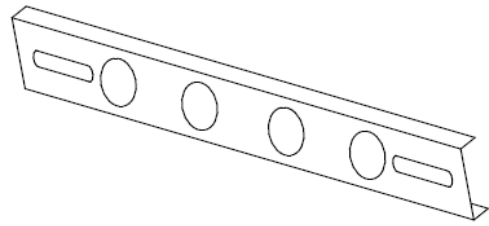

PRZESŁONA WENTYLACYJNA

15.

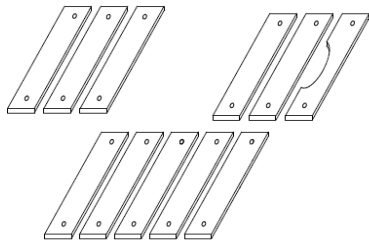

DREWNIANE LISTEWKI -11 szt.

16.

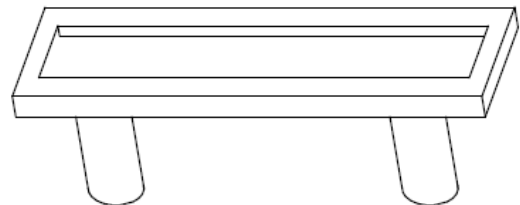

UCHWYT POKRYWY

17.

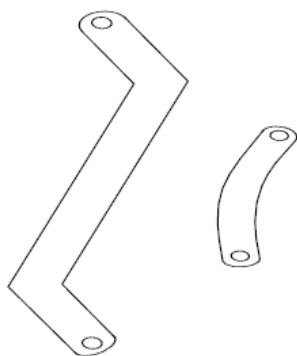

ZAWIASY DO POŁĄCZENIA MISY I POKRYWY
(2 DŁUŻSZE i 2 KRÓTSZE)

18.

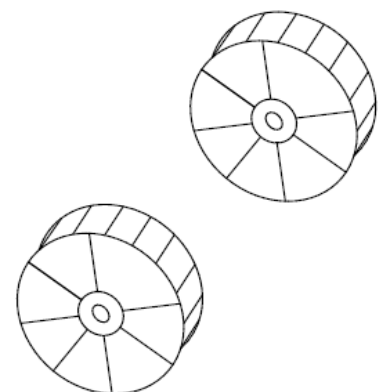

2 KÓŁKA

KROKI MONTAŻOWE:

1. Przykręcić (2 szt) przesłony wentylacyjne do górnej części pokrywy za pomocą śruby (21) i nakrętki (23).

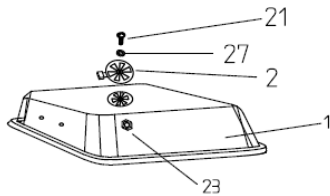

2. Przymocować uchwyt do przedniej strony pokrywy.

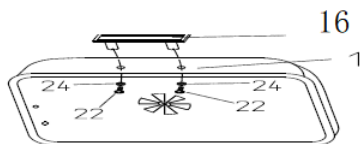

3. Przymocować 5 drewnianych listewek do wsporników dolnej półki; użyć śrubę (20) i nakrętkę (23).

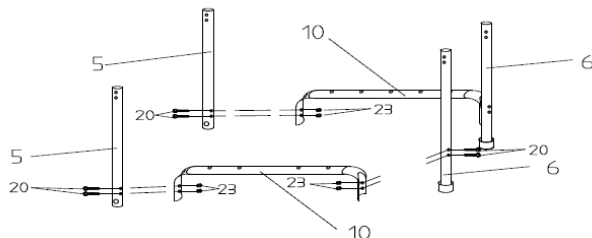

4. Przymocować 4 nogi do wsporników półki. Upewnić się, czy nogi jezdne (krótsze) są umiejscowione po lewej stronie. Użyć śrubę (20) i nakrętkę (23).

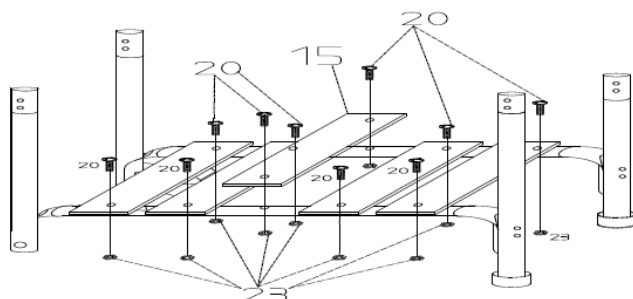

5. Przymocować 2 kółka do (krótszych) jezdnych nóg, najpierw wsuwając oś przez otwory w nogach, a następnie nakładając podkładkę (18) i nakrętkę samokontrującą (25).

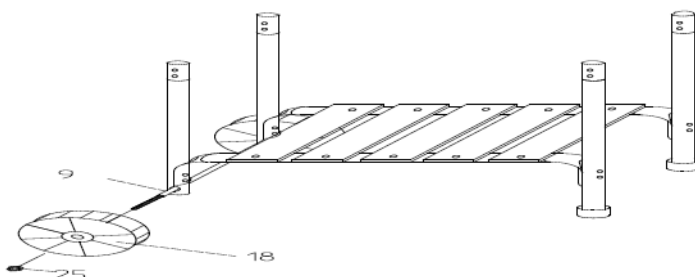

6. Połączyć pręty do regulacji położenia rusztu grillowego z wspornikami półki bocznej za pomocą śruby (20) i nakrętki (23). Następnie, nałożyć i połączyć 4 wsporniki półki bocznej z nogami.

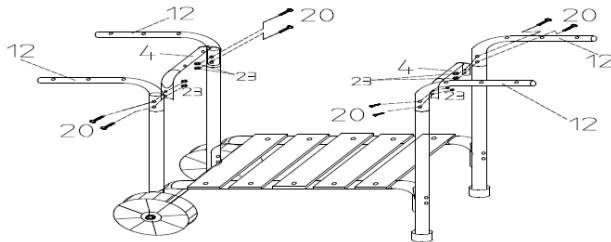

7. Przymocować misę węglową do wsporników bocznych za pomocą śruby (19), nakrętki (28) i podkładki (24).

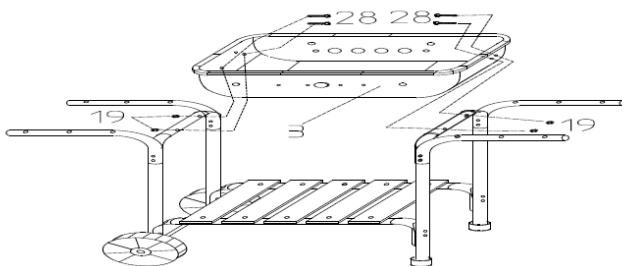

8. Przy użyciu śruby (20) oraz nakładki (23), przymocować 6 drewnianych listewek do obu wsporników półek bocznych. Upewnić się, czy listewka z wyciętym uchwytem jest przykręcona jako końcowa na prawym wsporniku.

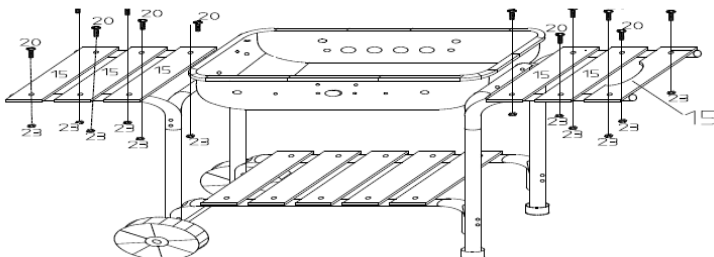

9. Włożyć oba regulowane pręty w małe otwory z przodu i z tyłu miski. Użyć śruby (21), nakrętki (23) i podkładki (26) do zamocowania obudowy pokręta.

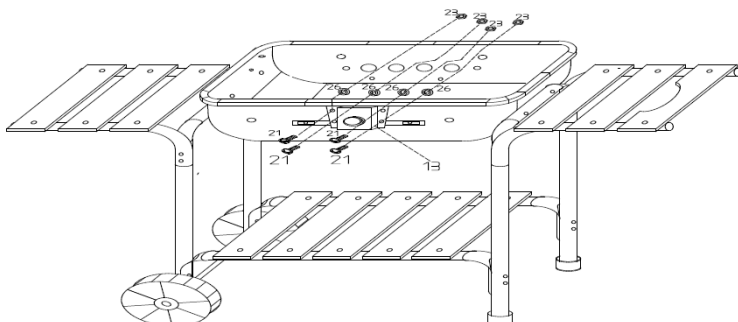

10. Włożyć drewniane pokrętła do regulowanego pręta i ustawić przełącznik bakelitowy w pozycji na podstawie przełącznika.

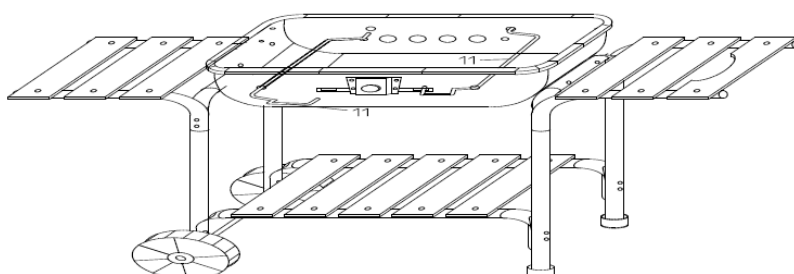

11. Przymocować przesłonę wentylacyjną. W tym celu użyć śrubę (21) i nakrętkę (23).

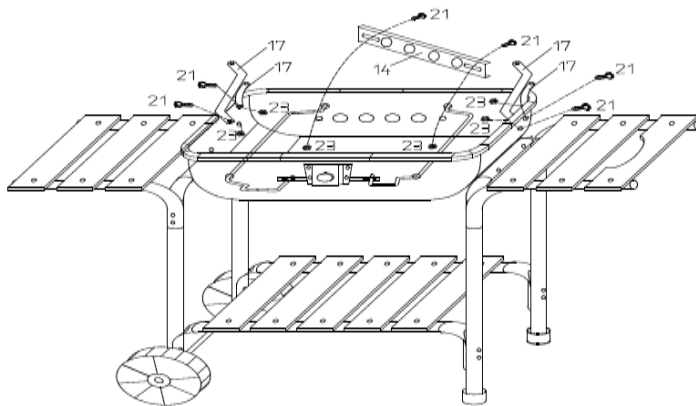

12. Używając śruby (21) i nakrętki (23), przymocować krótki i długi zawias po obu stronach wewnętrznej części miski węglowej. Połączyć pokrywę z wolną częścią zawiasu, przy użyciu śruby (21) i nakrętki (23).

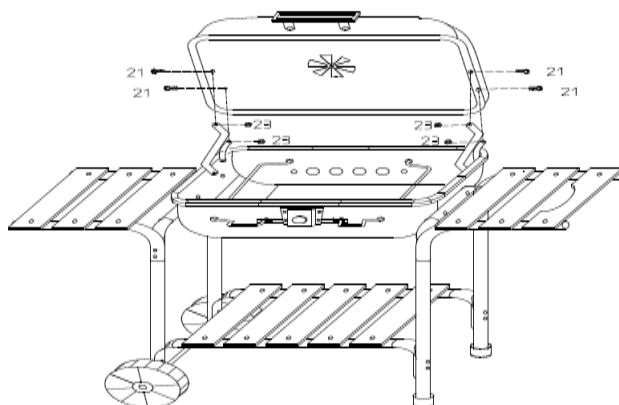

13. Położyć ruszt węglowy na dno miski. Ruszt grillowy ustawić na prętach do regulacji poziomu. Grill jest gotowy do użycia.

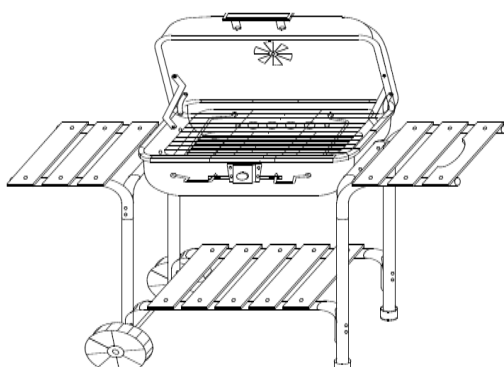

OSTRZEŻENIE! Ten grill może być bardzo gorący, nie przesuwaj/nie przenosić go w trakcie użytkowania!

OSTRZEŻENIE! Nie używać wewnątrz pomieszczeń!

OSTRZEŻENIE! Nie używać spirytusu ani benzyny do rozpalania oraz ponownego rozpalania! Używać wyłącznie podpałek zgodnych w EN 1860-3!

OSTRZEŻENIE! Trzymać dzieci i zwierzęta z dala od grilla!

UWAGA!

- Podczas grillowania noś rękawice do grillowania zgodnie z DIN-EN 407 lub użyj odpowiednich szczypiec do grilla!
- Podczas grillowania można korzystać wyłącznie z węgla drzewnego / brykietów węglowych zgodnie z normą DIN EN 1860-2.
- Przed czyszczeniem grilla całkowicie ostudzić! W przeciwnym razie może dojść do wyfuknięć i wystąpienia niekontrolowanej wysokiej temperatury powodujących w efekcie oparzenia!
- Przed użyciem grilla zaleca się zainstalowanie go na stabilnym, poziomym podłożu.
- Nigdy nie używać wody do gaszenia grilla!
- Nie używać grilla w zadaszonych powierzchniach lub w zamkniętych pomieszczeniach
- Gorącego grilla nie zostawiać bez nadzoru!
- Nie ustawiać grilla w pobliżu przejść lub na często uczęszczanych terenach
- Podczas grillowania nie nosić ubrań z długimi rękawami!
- Nie pozwalać dzieciom bawić się folią z opakowania!
- Nie stosować do czyszczenia grilla żadnych rozpuszczalników ani rozcieńczalników!
- Podczas spalania się węgla drzewnego tworzy się tlenek węgla. Ten gaz jest niebezpieczny i w zamkniętych pomieszczeniach może prowadzić do zatrucia!
- Nie używać grilla podczas niepogody lub silnego deszczu!

Przygotowanie montażu:

- Dokładnie przeczytać instrukcję montażu i obsługi a czynności montażowe wykonywać w podanej kolejności.
- Zaplanować dostateczną ilość czasu na montaż grilla.
- Przygotować powierzchnię do pracy ok. 2-3 m².
- Z opakowania wyciągnąć części i przed montażem sprawdzić kompletność pojedynczych części
- Ewentualnie proszę montaż wykonywać we dwoje.
- Dopiero po kompletnym montażu urządzenia należy mocniej dokręcić wszystkie połączenia śrubowe.

- Jeśli mimo starannej kontroli zabraknie jakiejś części, prosimy skontaktować się z naszym działem obsługi klienta (patrz ostatnia strona), który niezwłocznie udzieli stosownej pomocy.

Wskazówki dotyczące bezpiecznego użytkowania grilla:

Pojemność miski paleniskowej wynosi około 2kg węgla drzewnego lub brykietu. Zaleca się, aby przed pierwszym użytkowaniem grilla był on rozgrzany a paliwo utrzymywane w formie rozżarzonej przez co najmniej 30 minut przed pierwszym przygotowaniem potraw na grillu.

1. Ułożyć warstwowo w formie piramidy węgiel lub brykiet w misce paleniskowej.
2. Położyć kilka kostek podpałki pod paliwem lub zalać je podpałką w płynie bądź w żelu. Używać wyłącznie podpałek zgodnych z EN 1860-3!
3. Pozostawić tak na około jedną minutę w celu skuteczniejszego działania a następnie podpalić
4. Po rozżarzeniu paliwa należy je równomiernie rozłożyć w misce i ewentualnie dołożyć jego następną porcję.
5. Nigdy nie przepełniać miski paleniskowej, temperatura grillowania może być przekroczona.
6. Po upływie 15 – 20 minut na materiale palnym pojawi się biała warstwa popiołu, wtedy temperatura grillowania jest optymalna.
7. Założyć natłuszczony ruszt grillowy i rozpocząć grillowanie potraw.

Nigdy nie przyrządzać potraw zanim paliwo nie pokryje się białą warstwą popiołu!!!

Maksymalne obciążenie rusztu grillowego (na żywność) wynosi ok. 1,7 kg



Przed grillowaniem:



- Przed pierwszym użyciem ruszt grilla należy wymyć ciepłą wodą z dodatkiem płynu do mycia naczyń
- Podczas grillowania używać odpowiednich rękawiczek ochronnych kuchennych lub do grillowania.- Stosować tylko odpowiednio długie akcesoria do grillowania (szczypce, łopatka).
- Do rozpalania i ponownego zapalania używać tylko bezpiecznych podpałek (stałych i płynnych) zgodnych z EN 1860-3.
- Zachować bezpieczną odległość od gorących części , ponieważ każdy kontakt może doprowadzić do oparzeń.
- Podczas użytkowania grill musi stać stabilnie na trwałym, poziomym, niepalnym podłożu.
- Nie używać grilla w zamkniętych pomieszczeniach lub na terenie zadaszonym.

Po grillowaniu:



- Odczekać, aż węgiel drzewny się wypali i grill będzie całkowicie ostudzony
- Nigdy nie gasić rozżarzonego paliwa poprzez lanie zimną wodą!
- Usunąć zimny popiół i czyścić grilla najlepiej odpowiednią szczotką do czyszczenia grilla.
- Grilla czyścić zasadniczo wodą z dodatkiem płynu do naczyń.

Przechowywanie grilla:



- Chronić grilla przed wilgocią i niepogodą.
- Po całkowitym ochłodzeniu grilla należy przykryć odpowiednim pokrowcem ochronnym.



W przypadku zgłoszenia reklamacji lub pytań prosimy o kontakt z naszym serwisem.

Serwis:

ACTIVA Polska Sp. z o.o.

Ul. Słowackiego 1

59- 400 Jawor

Tel. 76 870 80 640

e-mail: rma@activa.pl

www. activa-grill .pl