

# Instrukcja montażu i obsługi GRILLA WAHADŁOWEGO Art. nr 19548 Oklahoma



Nie używać grilla w zamkniętej i / lub mieszkalnej przestrzeni, np. budynki mieszkalne, namioty, przyczepy kempingowe, przyczepy mieszkalne (na kółkach), łodzie.  
Niebezpieczeństwo śmiertelnego zatrucia tlenkiem węgla.

Należy przeczytać tę instrukcję uważnie i upewnić się, czy grill jest właściwie zmontowany i konserwowany. Niewłaściwe stosowanie wskazówek instrukcji może powodować poważne fizyczne uszkodzenia i/lub zniszczenie własności.

Należy zostawić tę instrukcję, aby móc skorzystać z niej w przyszłości.

Proszę przestrzegać następujących symboli oraz informacji ostrzegawczych!



### Przepisy dotyczące użytkowania zgodnego z przeznaczeniem:

Grilla można stosować wyłącznie do grillowania jadalnych potraw. Należy przy tym przestrzegać wszystkich zaleceń niniejszej instrukcji montażu i obsługi. Grill jest przeznaczony tylko do użytku prywatnego.

Grilla używać tylko w taki sposób, jak jest to opisane w tej instrukcji montażu i obsługi. Każdy inny sposób użytkowania nie jest traktowany jako zgodny z przeznaczeniem i może doprowadzić do szkód rzeczowych lub obrażeń ciała.

Producent nie przejmuje żadnej rękojmi za szkody spowodowane użytkowaniem tego produktu w sposób niezgodny z przeznaczeniem!



### Ogólne wskazówki dotyczące bezpieczeństwa:

- **OSTRZEŻENIE!** Ten grill może być bardzo gorący, nie przesuwaj/nie przenosić go w trakcie użytkowania!
- **OSTRZEŻENIE!** Nie używać wewnątrz pomieszczeń!
- **OSTRZEŻENIE!** Nie używać spirytusu ani benzyny do rozpalania oraz ponownego rozpalania! Używać wyłącznie podpalek zgodnych w EN 1860-3!
- **OSTRZEŻENIE!** Trzymać dzieci i zwierzęta z dala od grilla!

### UWAGA!

- Podczas grillowania noś rękawice do grillowania zgodnie z DIN-EN 407 lub użyj odpowiednich szczypek do grilla!
- Podczas grillowania można korzystać wyłącznie z węgla drzewnego / brykietów węglowych zgodnych z normą DIN EN 1860-2.
- Podczas grillowania nosić ochronne rękawice do grillowania i stosować odpowiednie szczypkę do grillowania!
- Przed czyszczeniem grilla całkowicie ostudzić! W przeciwnym razie może dojść do wyfuknięć i wystąpienia niekontrolowanej wysokiej temperatury powodujących w efekcie oparzenia!
- Przed użyciem grilla zaleca się zainstalowanie go na stabilnym, poziomym podłożu.
- Nigdy nie używać wody do gaszenia grilla!
- Nie używać grilla w zadaszonych powierzchniach lub w zamkniętych pomieszczeniach

- Gorącego grilla nie zostawiać bez nadzoru!
- Nie ustawić grilla w pobliżu przejść lub na często uczęszczanych terenach
- Podczas grillowania nie nosić ubrań z długimi rękawami!
- Nie pozwalać dzieciom bawić się folią z opakowania!
- Nie stosować do czyszczenia grilla żadnych rozpuszczalników ani rozcieńczalników!
- Podczas spalania się węgla drzewnego tworzy się tlenek węgla. Ten gaz jest niebezpieczny i w zamkniętych pomieszczeniach może prowadzić do zatrucia!
- Nie używać grilla podczas niepogody lub silnego deszczu!



### **Przygotowanie montażu:**

- Dokładnie przeczytać instrukcję montażu i obsługi i czynności montażowe wykonywać w podanej kolejności.
- Zaplanować dostateczną ilość czasu na montaż grilla.
- Przygotować powierzchnię do pracy ok. 2-3 m<sup>2</sup>.
- Z opakowania wyciągnąć części i przed montażem sprawdzić kompletność pojedynczych części
- Ewentualnie proszę montaż wykonywać we dwoje.
- Dopiero po kompletnym montażu urządzenia należy mocniej dokręcić wszystkie połączenia śrubowe.
- Jeśli mimo starannej kontroli zabraknie jakiejś części, prosimy skontaktować się z naszym działem obsługi klienta (patrz ostatnia strona), który niezwłocznie udzieli stosownej pomocy.
- **ZAGROŻENIA dla dzieci:** niebezpieczeństwo uduszenia lub połknięcie.  
Trzymaj dzieci z dala od opakowania i wyrzuć je natychmiast po rozpakowaniu. Przechowuj małe części z dala od dzieci.

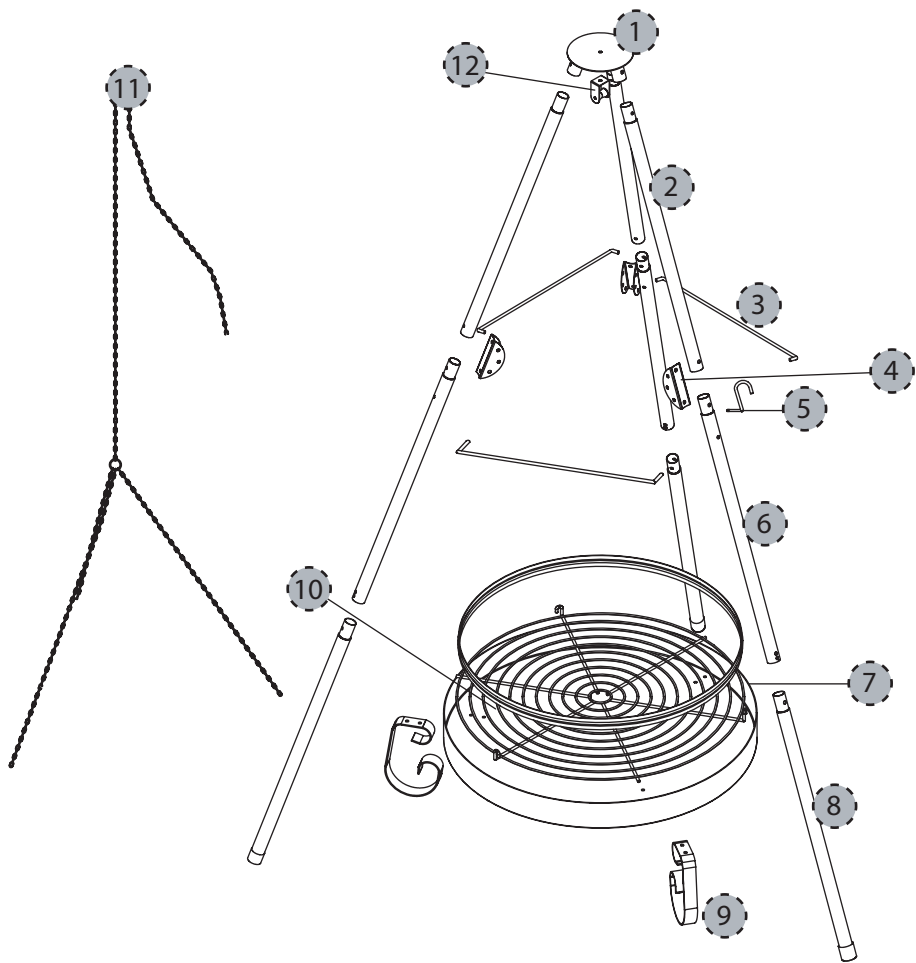

A	B	C	D	E
M6 x 40 11 szt.	M6 x 12 6 szt.	M6 x 10 3 szt.	M6 17 szt.	Ø6 x 12 9 szt.

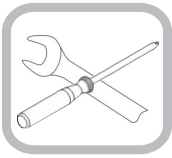

1.

C E  
3x 3x

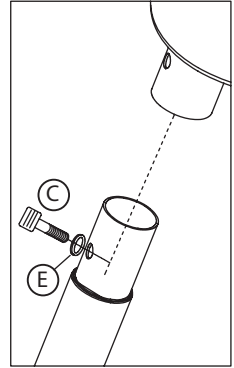
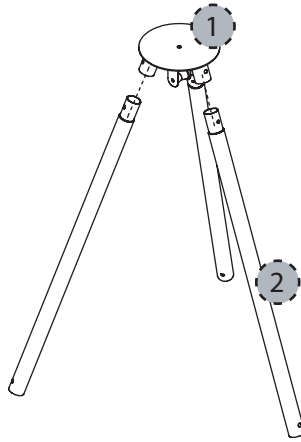

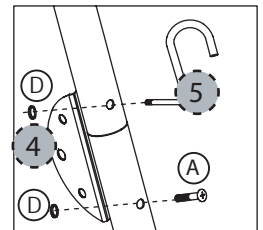
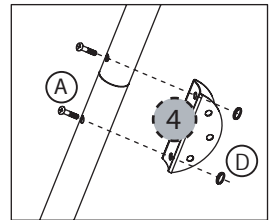
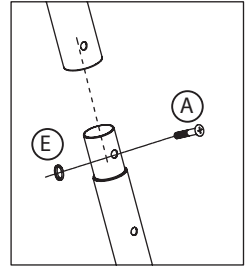
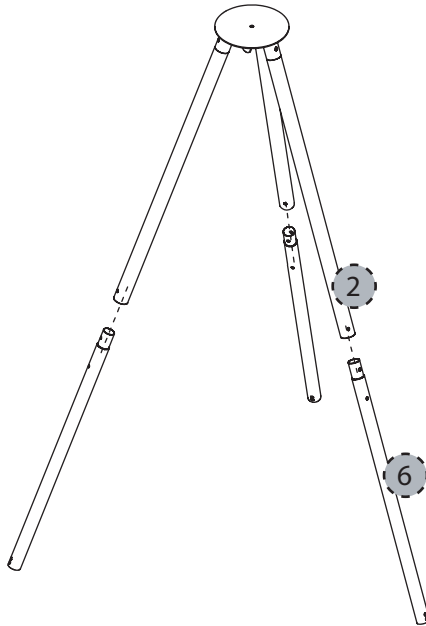

2.

A D  
5x 6x



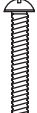

3.

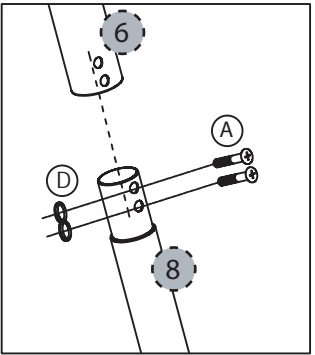
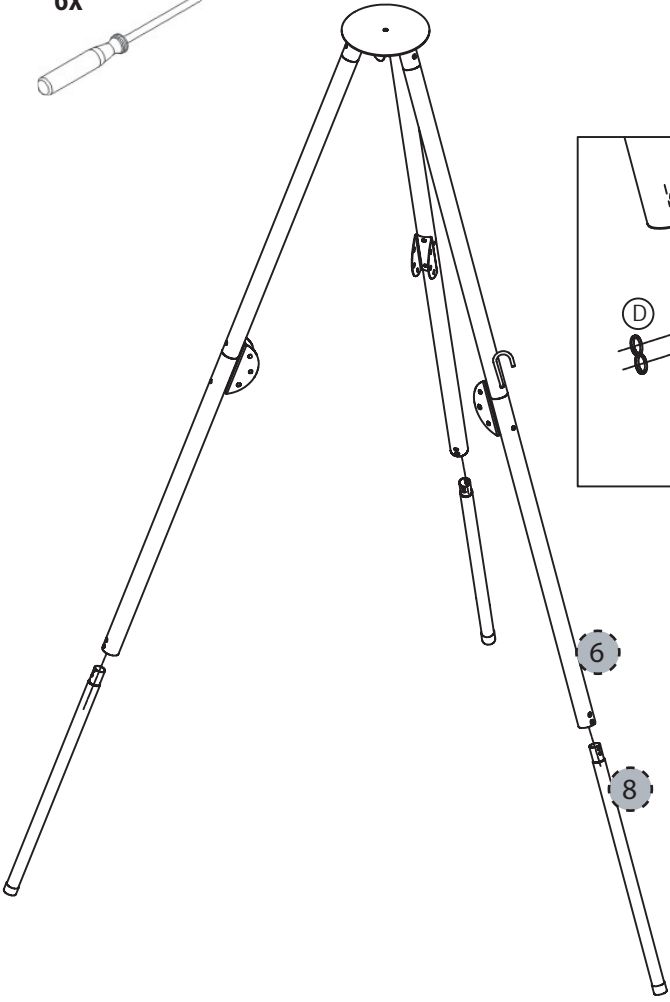
- (A)  6x
- (D)  6x



4.

- (B)  6X
- (D)  6X
- (E)  6X

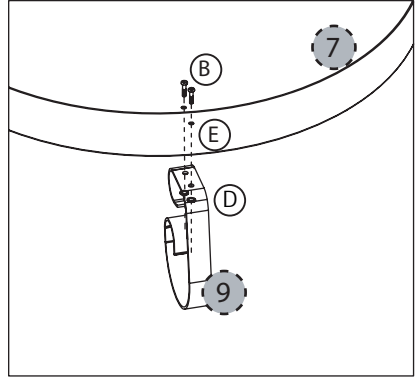
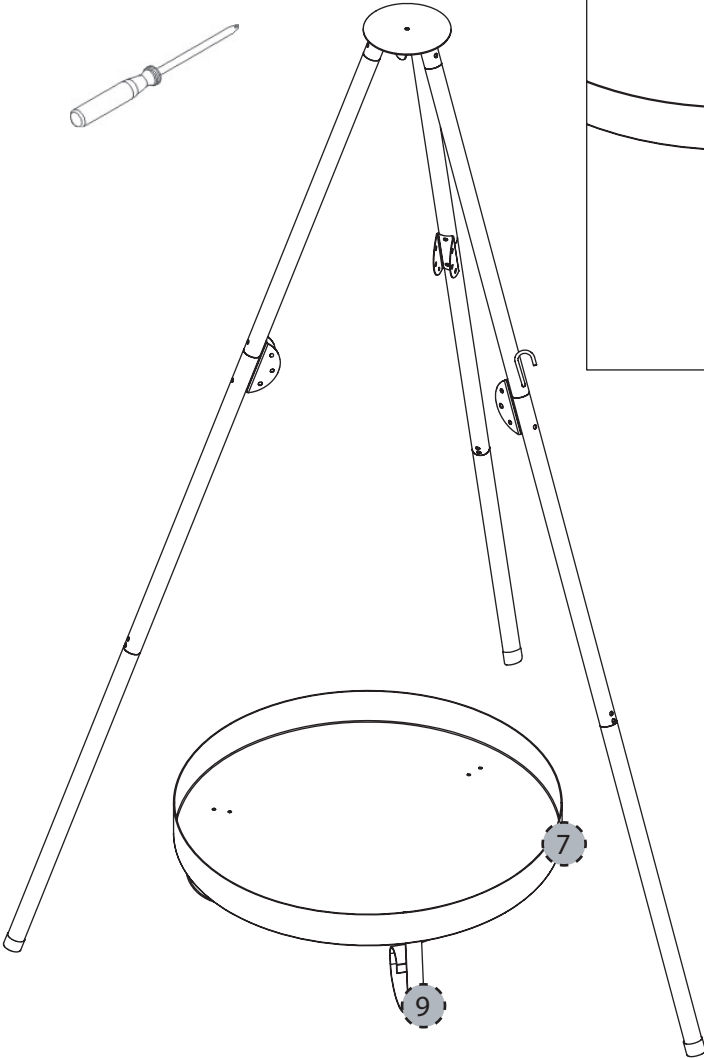

5.

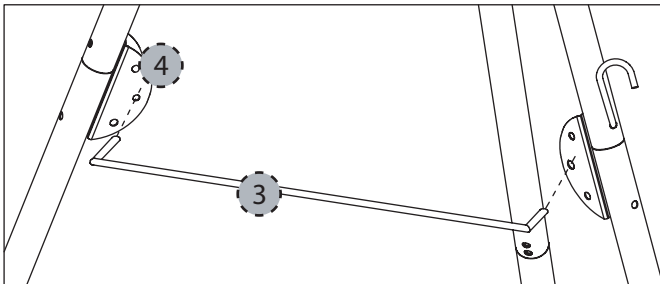
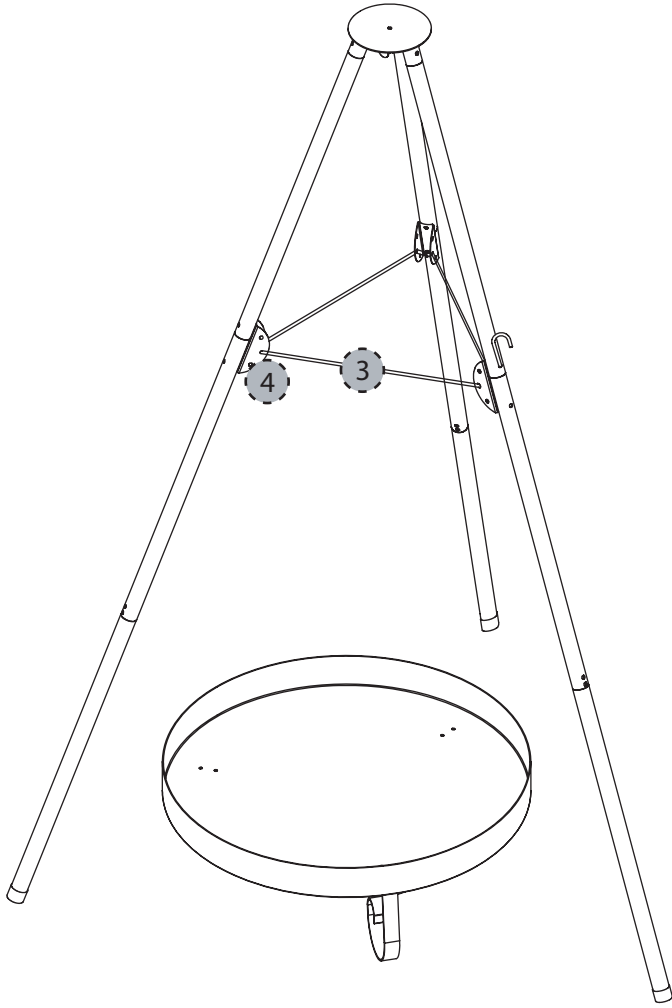

6.

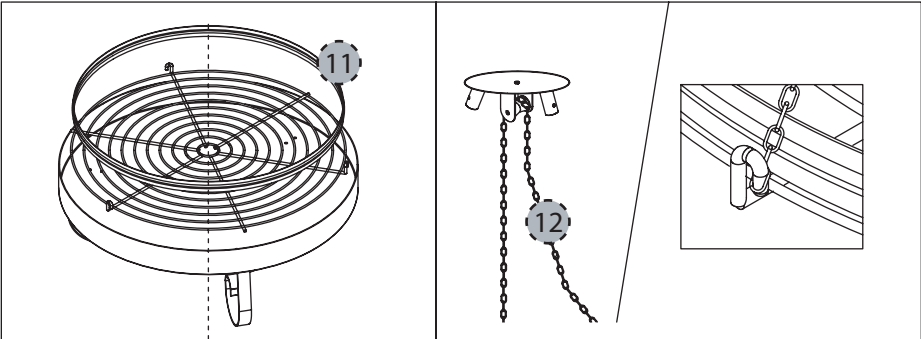
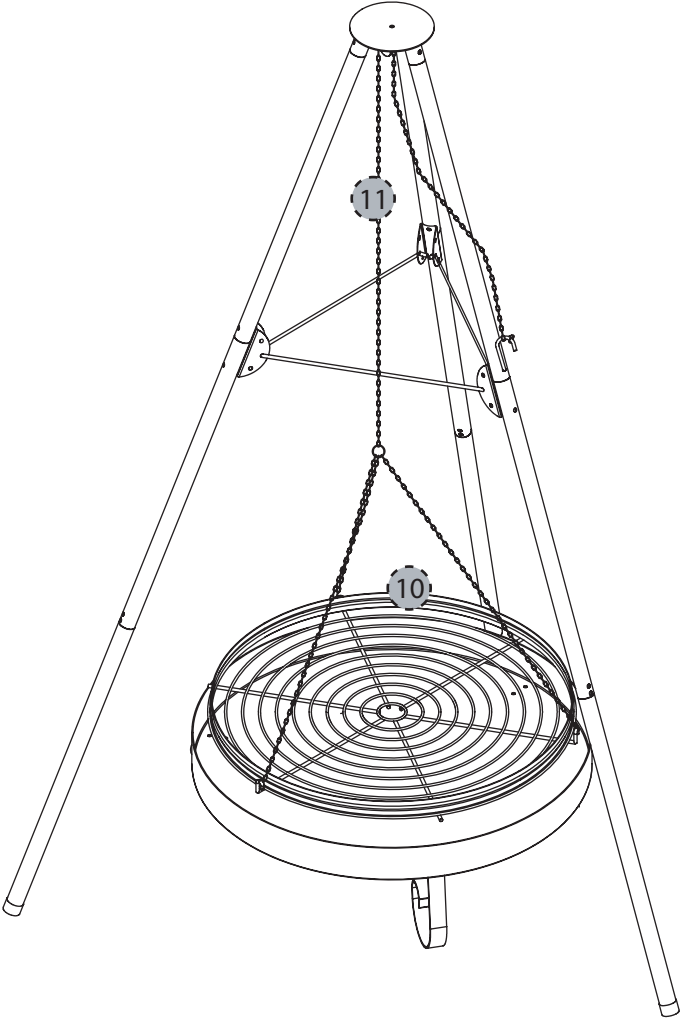

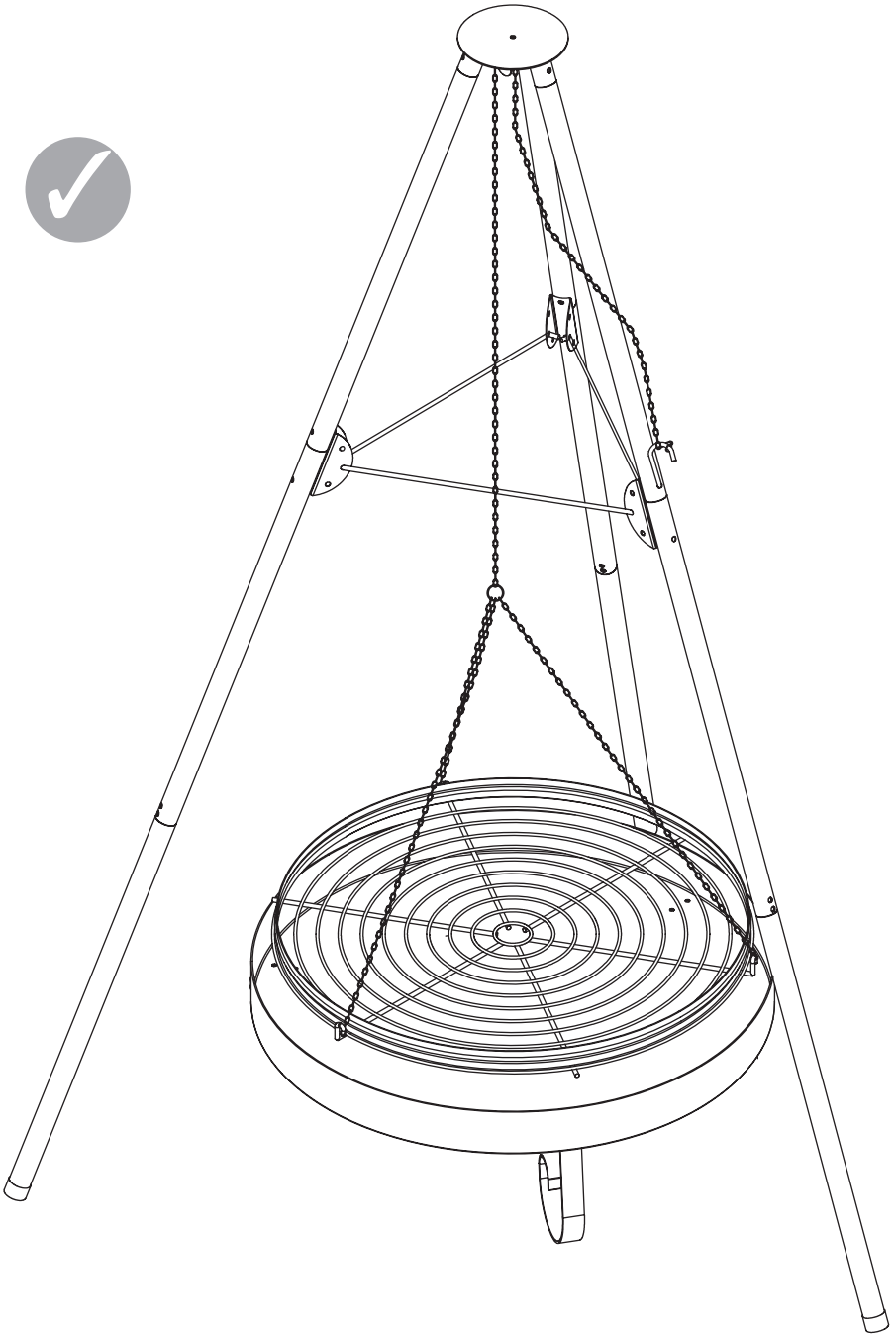

## Wskazówki dotyczące bezpiecznego użytkowania grilla

 Pojemność miski paleniskowej wynosi około 2 kg węgla drzewnego lub brykietu. Zaleca się, aby przed pierwszym użytkowaniem grilla był on rozgrzany a paliwo utrzymywane w formie rozżarzonej przez co najmniej 30 minut przed pierwszym przygotowaniem potraw na grillu.

1. Ułożyć warstwowo w formie piramidy węgiel lub brykiet w misce paleniskowej.
2. Położyć kilka kostek podpałki pod paliwem lub zalać je podpałką w płynie bądź w żelu. Używać wyłącznie podpałek zgodnych z EN 1860-3!
3. Pozostawić tak na około jedną minutę w celu skuteczniejszego działania a następnie podpalić
4. Po rozżarzeniu paliwa należy je równomiernie rozłożyć w misce i ewentualnie dołożyć jego następną porcję.
5. Nigdy nie przepelniać miski paleniskowej, temperatura grillowania może być przekroczona.
6. Po upływie 15 – 20 minut na materiale palnym pojawi się biała warstwa popiołu, wtedy temperatura grillowania jest optymalna.
7. Założyć natłuszczony ruszt grillowy i rozpocząć grillowanie potraw.

**Nigdy nie przyrządzać potraw zanim paliwo nie pokryje się białą warstwą popiołu!!!**

**Maksymalne obciążenie rusztu grillowego (na żywność) wynosi ok. 1,7 kg**

### Przed grillowaniem:



- Przed pierwszym użyciem ruszt grilla należy wymyć ciepłą wodą z dodatkiem płynu do mycia naczyń
- Podczas grillowania używać odpowiednich rękawiczek ochronnych kuchennych lub do grillowania.- Stosować tylko odpowiednio długie akcesoria do grillowania (szczypce, łopata).
- Do rozpalania i ponownego zapalania używać tylko bezpiecznych podpałek (stałych i płynnych) zgodnych z EN 1860-3.
- Zachować bezpieczną odległość od gorących części , ponieważ każdy kontakt może doprowadzić do oparzeń.
- Podczas użytkowania grill musi stać stabilnie na trwałym, poziomym, niepalnym podłożu.
- Nie używać grilla w zamkniętych pomieszczeniach lub na terenie zadaszonym.



### Po grillowaniu:

- Odczekać, aż węgiel drzewny się wypali i grill będzie całkowicie ostudzony
- Nigdy nie gasić rozżarzonego paliwa poprzez lanie zimną wodą!
- Usunąć zimny popiół i czyścić grilla najlepiej odpowiednią szczotką do czyszczenia grilla.
- Grilla czyścić zasadniczo wodą z dodatkiem płynu do naczyń.



### Przechowywanie grilla:

- Chronić grilla przed wilgocią i niepogodą.
- Po całkowitym ochłodzeniu grilla należy przykryć odpowiednim pokrowcem ochronnym.



W przypadku zgłoszenia reklamacji lub pytań prosimy o kontakt z naszym serwisem.

**SERWIS W POLSCE:**

**ACTIVA POLSKA Sp. z o.o.**

**Ul. Słowackiego 2, 59-400 Jawor**

**Tel. +48 76 87 80 640, faks: +48 76 81 80 352**

**E-mail: [rma@activa-grill.pl](mailto:rma@activa-grill.pl)**